



# MANUAL DE UTILIZADOR

---

Impressora Térmica

## **SÉRIE MP-A40**

Ler, cuidadosamente, este MANUAL DE UTILIZADOR antes de usar a impressora.  
Manter este MANUAL DE UTILIZADOR à mão, onde possa ser acedido rapidamente.

**Seiko Instruments Inc.**

U00138158800	Agosto de 2016
U00138158801	Novembro de 2016
U00138158802	Janeiro de 2018
U00138158803	Agosto de 2019
U00138158804	Abril de 2020
U00138158805	Junho de 2021
U00138158806	Setembro de 2021

Copyright ©2016-2021 pela Seiko Instruments Inc.

Todos os direitos reservados.

As informações aqui contidas são propriedade da SII e não deverão ser reproduzidas, no todo ou em parte, sem autorização prévia por escrito por parte da SII.

A SII reserva-se o direito de fazer alterações nas especificações e materiais contidos neste documento, sem aviso prévio e não se responsabiliza por quaisquer danos (incluindo consequenciais) causados por confiança nos materiais apresentados, incluindo mas não limitado a erros tipográficos, aritmética e erros de listagem.

Este produto é desenvolvido como um produto para equipamentos industriais.

**SII** ● é uma marca comercial da Seiko Instruments Inc.  
 Apple®, iPhone®, iPad®, iPod® são marcas comerciais da Apple Inc.  
 Bluetooth® é uma marca comercial registada da Bluetooth SIG, Inc.  
 IOS é uma marca comercial ou uma marca comercial registada da Cisco nos E.U.A. e noutros países e é utilizada sob licença.  
 Todas as outras marcas são propriedade das respetivas empresas.

#### **Diretiva CE e Normas Aplicáveis**

**Produto:** Impressora Térmica MP-A40-B

<u>Diretiva:</u>	<u>Título</u>
2014/53/UE	Diretiva sobre equipamento de rádio
2011/65/UE (Diretiva Delegada (UE) 2015/863 da Comissão)	Restrição do uso de determinadas substâncias perigosas (RoHS)

Normas

EN 301 489-1  
 EN 301 489-17  
 EN 300 328  
 EN 62368-1  
 EN IEC 63000

**Produto:** Impressora Térmica MP-A40-W

<u>Diretiva:</u>	<u>Título</u>
2014/53/UE	Diretiva sobre equipamento de rádio
2011/65/UE (Diretiva Delegada (UE) 2015/863 da Comissão)	Restrição do uso de determinadas substâncias perigosas (RoHS)

Normas

EN 301 489-1  
 EN 301 489-17  
 EN 300 328  
 EN 301 893  
 EN 62368-1  
 EN IEC 63000



Restrições: as operações na faixa de 5150-5250 MHz são apenas para uso interno  
 Este produto destina-se apenas a uso com a tensão nominal de cada país.

Este produto pode ser utilizado nos seguintes países da UE e da AELC:

UE

Áustria, Bélgica, Bulgária, Croácia, Chipre, República Checa, Dinamarca, Estónia, Finlândia, França, Alemanha, Grécia, Hungria, Irlanda, Itália, Letónia, Lituânia, Luxemburgo, Malta, Polónia, Portugal, Roménia, Eslováquia, Eslovénia, Espanha, Suécia, Holanda

AELC

Islândia, Noruega, Suíça, Liechtenstein

**Produto:** Adaptador AC PW-D0940-W2

<u>Diretiva:</u>	<u>Título</u>
2014/30/UE	Diretiva CE Compatibilidade Eletromagnética
2014/35/UE	Diretiva CE Baixa Tensão
2011/65/UE (Diretiva Delegada (UE) 2015/863 da Comissão)	Restrição do uso de determinadas substâncias perigosas (RoHS)

Normas

EN 55032 Classe B  
EN 61000-3-2  
EN 61000-3-3  
EN 55024  
EN 62368-1  
EN IEC 63000

**Produto:** Carregador de bateria PWC-A071-A1

<u>Diretiva:</u>	<u>Título</u>
2014/30/UE	Diretiva CE Compatibilidade Eletromagnética
2011/65/UE (Diretiva Delegada (UE) 2015/863 da Comissão)	Restrição do uso de determinadas substâncias perigosas (RoHS)

Normas

EN 55032 Classe A  
EN 61000-3-2  
EN 61000-3-3  
EN 55024  
EN IEC 63000

# 1. INTRODUÇÃO

Este manual descreve como lidar com a impressora térmica MP-A40 (doravante referida como a impressora), bateria, adaptador AC, cabo AC, carregador para automóvel e carregador de bateria.

Ler as "2. PRECAUÇÕES DE SEGURANÇA" e as "3. PRECAUÇÕES DE OPERAÇÃO" cuidadosamente antes de usar a impressora, e manuseá-la de forma segura e adequada.

Manter este manual à mão, onde possa ser acedido rapidamente.



Ver "MP-A40 SERIES THERMAL PRINTER TECHNICAL REFERENCE" para funções e especificações da impressora mais detalhadas.

Este MANUAL DE UTILIZADOR é composto pelas seguintes secções.

1. INTRODUÇÃO .....	1
2. PRECAUÇÕES DE SEGURANÇA.....	2
3. PRECAUÇÕES DE OPERAÇÃO .....	7
4. PREPARAÇÃO .....	11
5. IDENTIFICAR O TIPO DE MODELO .....	13
6. CADA PEÇA DA IMPRESSORA.....	14
7. APRESENTAÇÃO DE LEDS DA IMPRESSORA .....	16
8. LIGAÇÃO DE ENERGIA.....	19
9. CONFIGURAÇÃO DO PAPEL TÉRMICO .....	23
10. TESTE DE IMPRESSÃO .....	27
11. DEFINIÇÃO DE FUNÇÕES.....	33
12. LIGAÇÃO AO DISPOSITIVO ANFITRIÃO.....	37
13. DEFINIÇÃO DE LARGURA DE PAPEL.....	41
14. INSTALAR CLIP DE CINTO/ALÇA DE OMBRO .....	45
15. CARREGAR BATERIA .....	50
16. CARREGAMENTO POR CARREGADOR PARA AUTOMÓVEL .....	54
17. CARREGAMENTO POR CARREGADOR DE BATERIA .....	59
18. MANUTENÇÃO DA IMPRESSORA .....	66
19. RESOLUÇÃO DE PROBLEMAS.....	67
20. ESPECIFICAÇÕES .....	68
21. ACESSÓRIOS E CONSUMÍVEIS .....	72
22. LISTA DE DEFINIÇÕES MS .....	73

## 2. PRECAUÇÕES DE SEGURANÇA

Nestas precauções de segurança, os seguintes símbolos são usados para garantir o uso seguro e correto dos produtos e evitar a partir de dispositivos prejudiciais.

 <b>AVISO</b>	O não cumprimento das instruções marcadas com este símbolo pode resultar em ferimentos graves ou morte.
 <b>CUIDADO</b>	O não cumprimento das instruções marcadas com este símbolo pode resultar em ferimentos menores ou danos materiais.

### Sobre os símbolos



O símbolo indica as informações, às quais deve prestar atenção (incluindo perigos e advertências).



O símbolo indica as informações sobre os procedimentos proibidos.



indica que a "Desmontagem é proibida".



O símbolo indica as informações sobre os procedimentos obrigatórios e instruídos.























indica para "Desligar a ficha da tomada".







## PRECAUÇÕES DE OPERAÇÃO

Os "produtos" devem significar coletivamente impressora, bateria, adaptador AC, cabo AC, carregador de bateria e carregador de bateria.





### AVISO

Nunca tentar o seguinte. Não seguir as instruções poderá causar incêndio, choque elétrico ou acidentes.	
	NÃO desmontar ou reconstruir os produtos.
	Tomar cuidado para não derramar líquidos sobre os produtos.
	NÃO tocar nos produtos com as mãos molhadas.
	NÃO introduzir quaisquer objetos estranhos, como um pedaço de metal ou qualquer outro líquido nos produtos.
	Manter o terminal dos produtos, conector de alimentação, ficha AC, ficha DC e ficha de isqueiro afastada da poeira e objetos metálicos.
	NÃO tocar no terminal dos produtos, conector de alimentação, ficha AC, ficha DC e ficha de isqueiro. Para evitar curtos-circuitos, evitar que os terminais dos produtos, conector de alimentação, ficha AC, ficha DC e ficha de isqueiro toquem em qualquer condutor, como o metal.
	Verificar se a ficha AC, ficha DC e a ficha de isqueiro estão firmemente ligadas ao usar os produtos.
	NÃO destruir o cabo AC, ficha AC, ficha DC e ficha de isqueiro. NÃO dobrar, puxar ou torcer o cabo com força ou colocar objetos pesados sobre o mesmo.
	Usar a impressora apenas com a bateria especificada, adaptador AC especificado, cabo AC especificado e carregador para automóvel especificado.
	Usar o adaptador AC apenas para a impressora especificada ou carregador de bateria especificado.
	NÃO ligar um cabo AC que não o especificado com o adaptador AC.
	Usar o carregador de bateria apenas com a bateria especificada, adaptador AC especificado e cabo AC especificado.
	NÃO ligar o carregador para automóvel ao carregador de bateria.
	NÃO usar o adaptador AC e o carregador para automóvel com uma tensão que não a tensão especificada.
	NÃO carregar a bateria através de qualquer impressora ou carregador de bateria que não a impressora ou carregador de bateria especificados.



	Certificar-se de carregar a bateria dentro do intervalo de temperatura especificado. Pode causar fugas, sobreaquecimento, rutura ou incêndio.
	NÃO expor a bateria num fogo e aquecê-la.
	Para evitar fugas de líquido, sobreaquecimento, rutura ou incêndio, NÃO deixar a bateria em condições de alta temperatura, como calor abrasador, no interior de um automóvel ou próximo de um incêndio.
	NÃO aplicar forte impacto na bateria com um martelo ou um prego e NÃO esmagá-la.
	NÃO imprimir durante a condução de um veículo. O papel térmico ejetado pode atrapalhar a condução de um veículo.

Certificar-se de que as seguintes instruções são observadas. Não seguir as instruções pode causar incêndio, choque elétrico ou acidentes.	
	Certificar-se de usar apenas em países onde os produtos cumprem as normas. A utilização de produtos em não conformidade pode pôr em perigo a segurança dos produtos ou ser considerado contra estando contra a respetiva regulamentação.
	Certificar-se de segurar a ficha ao desligar o cabo AC, cabo DC de uma tomada.
	Certificar-se de desligar a impressora antes de ligar o adaptador AC. Após ligar a ficha DC do adaptador AC, ligue a ficha AC a uma tomada.
	Certificar-se de desligar a impressora antes de ligar o carregador de bateria. Após ligar a ficha DC do carregador para automóvel, ligue a ficha de isqueiro a uma tomada de acessório para automóvel.
	Certificar-se de desligar a impressora ao instalar/remover a bateria.
	Certificar-se de desligar a ficha AC de uma tomada após utilizar o carregador de bateria. E certificar-se de retirar a bateria do carregador de bateria.
	Certificar-se de desligar a ficha de isqueiro de uma tomada de acessório para automóvel após utilizar o carregador para automóvel.













## Procedimentos a tomar quando em apuros

Seguir as instruções nos casos seguintes. Não seguir as instruções pode causar incêndio, choque elétrico ou acidentes.	
	<p>Desligar a impressora e desligar a ficha AC da tomada em qualquer um dos casos seguintes: (Em caso de utilização do carregador para automóvel, desligue a ficha de isqueiro de uma tomada de acessório para automóvel.) E, de seguida, retirar a bateria.</p> <ul style="list-style-type: none"><li>◆ O estado anormal continua.</li><li>◆ Os produtos estão exalando um odor diferente, fumo, calor excessivo ou um ruído fora do comum.</li><li>◆ Um pedaço de metal, água ou outros objetos estranhos entraram nos produtos.</li><li>◆ A caixa está quebrada.</li></ul>
	<p>Quando o adaptador AC ou cabo AC está danificado, desligar a ficha AC de uma tomada. <b>NÃO</b> usar um adaptador AC ou cabo AC danificado.</p> <p>Quando o cabo do carregador para automóvel está danificado, desligue a ficha de isqueiro de uma tomada de acessório para automóvel. <b>NÃO</b> usar o carregador para automóvel com um cabo danificado.</p>
	<p>Em qualquer um dos casos seguintes, retire a bateria da impressora ou bateria. De seguida, pare de utilizar a bateria e nunca a aproxime do fogo.</p> <ul style="list-style-type: none"><li>◆ A bateria está exalando um odor diferente, fumo, calor excessivo ou ruídos fora do comum.</li><li>◆ A caixa está quebrada.</li><li>◆ Existe uma fuga de líquido.</li></ul>
	<p>Quando o líquido da bateria entra em contacto com os olhos, lavá-los imediatamente com água limpa e consultar imediatamente um médico.</p> <p>Caso contrário, pode causar perda de visão.</p>

## Para comunicação sem fios

Observar as seguintes instruções.	
	<p>Desligar sempre a impressora na área ou região onde a sua utilização é proibida como num avião.</p>
	<p>Esta função pode afetar adversamente dispositivos médicos e eletrónicos. Consultar o fabricante ou o distribuidor dos dispositivos para determinar quando estão protegidos adequadamente.</p>



Observar as seguintes instruções. Não seguir as instruções pode causar incêndio, choque elétrico ou acidentes.	
	Desligar os produtos e desligar a ficha AC de uma tomada quando não estiver em uso por um longo tempo ou antes da manutenção. E retirar a bateria da impressora ou carregador de bateria.
	NÃO utilizar nem armazenar os produtos nos seguintes locais: <ul style="list-style-type: none"> <li>◆ Locais expostos à luz solar direta ou temperatura elevada, como no interior de um automóvel.</li> <li>◆ Locais expostos a elevada humidade, uma grande quantidade de poeira e líquidos.</li> <li>◆ Locais sujeitos a fortes vibrações ou locais instáveis.</li> </ul>
	NÃO cobrir os produtos com um pano quando em uso.
	NÃO tocar na cabeça térmica imediatamente após a impressão, porque esta fica quente. Certificar-se de permitir que esta esfrie antes de resolver um atolamento de papel ou limpar a cabeça.
	A impressora tem dois cortadores de papel na saída de papel: um no lado da impressora e a outro no lado da tampa de papel. NÃO tocar no cortador. Especialmente, certificar-se de não tocar no cortador exposto enquanto a tampa da impressora está aberta.
	Manter os objetos soltos, como cabelos longos, longe da impressora enquanto esta estiver a funcionar. Ao caírem na impressora, estes podem causar ferimentos ou danificar a impressora.
	Para evitar a queda da bateria, certificar-se de instalar e fixar bem a bateria na impressora ou carregador de bateria. Uma queda da bateria pode causar ferimentos pessoais ou avarias.
	Ao utilizar o clip de cinto, certificar-se de instalar a bateria na impressora porque o clip de cinto sai demasiadamente fácil da impressora sem instalar a bateria. Uma queda da impressora pode causar ferimentos pessoais ou avarias.
	Ao utilizar a alça de ombro, certificar-se de instalar a alça de ombro na impressora. Uma queda da impressora pode causar ferimentos pessoais ou avarias.
	Evitar o contacto direto da bateria com a pele ao utilizar o clip de cinto ou a alça de ombro. O contacto prolongado com a pele pode causar queimaduras de baixa temperatura.
	Manter os produtos afastados das crianças.
	Quando o líquido da bateria entra em contacto com a sua pele ou roupa, lavá-las imediatamente com água limpa.

### 3. PRECAUÇÕES DE OPERAÇÃO

Tomar cuidado nas precauções seguintes e usar corretamente os produtos a fim de garantir e manter o seu pleno desempenho.

#### ■ Usar os produtos

##### **Precauções para as condições de uso**

- ◆ Ter cuidado para não cair ou bater os produtos sobre uma superfície dura.
- ◆ NÃO instalar os produtos à luz solar direta.
- ◆ Ter cuidado com a temperatura e a humidade ambiente.  
O ambiente adequado para o uso dos produtos é o seguinte:

	Intervalo da temperatura	Intervalo da humidade
Imprimir com bateria	-20°C a 50°C (-4°F a 122°F)	10%RH a 90%RH (Sem condensação)
Imprimir com adaptador AC	0°C a 40°C (32°F a 104°F)	20%RH a 80%RH (Sem condensação)
Carregar bateria	0°C a 40°C (32°F a 104°F)	20%RH a 80%RH (Sem condensação)

Consultar "MP-A40 SERIES THERMAL PRINTER TECHNICAL REFERENCE" quanto ao intervalo de humidade certificável em cada temperatura.

- ◆ NÃO instalar os produtos perto de dispositivos que geram campos eletromagnéticos fortes, como um motor de uma máquina fotocopiadora.
- ◆ NÃO instalar os produtos num local que esteja sujeito a gases corrosivos, siloxano, etc.
- ◆ NÃO ligar o adaptador AC ou o cabo AC na mesma tomada com dispositivos que geram ruído.

##### **Precauções ao usar ou conduzir**

- ◆ NÃO imprimir sem papel térmico.
- ◆ NÃO usar dois ou mais papéis térmicos que estejam colados.
- ◆ NUNCA retirar o papel térmico quando estiver configurada para papel térmico.
- ◆ NÃO abrir a tampa de papel durante a impressão.
- ◆ NÃO tocar no papel térmico durante a impressão. Cobrir a saída do papel ou puxar o papel térmico ao ejetar pode causar um atolamento de papel ou uma falha na alimentação.
- ◆ NÃO ligar ou desligar o cabo de interface durante a impressão ou transmissão.  
NÃO tocar na ficha do cabo de interface durante a impressão.
- ◆ Ao manusear a impressora, tenha cuidado com a eletricidade estática. Quando a eletricidade estática é descarregada, isso poderá causar uma falha de comunicação USB.  
Quando tal acontecer, desligar a ficha USB ligada ao dispositivo anfitrião e aguardar alguns segundos antes de a voltar a ligar.
- ◆ NÃO retirar a bateria ou adaptador AC durante a impressão ou transmissão.
- ◆ Mesmo que a impressora se ligue ao adaptador AC durante a impressão ou transmissão alimentada pela bateria, será mantida uma fonte de alimentação a partir da bateria até o trabalho estar concluído.  
Se a impressora suspender a impressão porque a capacidade restante da bateria for fraca, ligue o adaptador AC e reinicie a impressão ou transmissão.
- ◆ NÃO usar a cabeça térmica quando estiver molhada. Se o fizer, pode danificar a impressora.
- ◆ Usar a impressora em ambiente de baixa temperatura ou imprimir a uma elevada taxa de impressão poderá causar uma impressão pouco clara ou gerar um som alto. Isto não é uma falha na impressora, mas um fenómeno de papel inerente.

- ◆ A impressão contínua com elevada relação de impressão pode causar a paragem temporária da impressão devido a deteção de temperatura por parte da impressora. A impressão é retomada quando a temperatura da impressora baixa. Quando este erro ocorre e "Eliminação de dados quando ocorre um erro" na definição da função está "Ativada", os dados de impressão transmitidos enquanto este erro ocorre são eliminados.
- ◆ Quando a bateria é usada a baixa temperatura, o tempo de funcionamento que a impressora pode ser usada pode ser encurtado.
- ◆ O indicador da capacidade restante da bateria apresentado em POWER LED é para referência. O nível de carga da bateria pode ser alterado dependendo do funcionamento da impressora, por isso, carregar a bateria antes de ficar fraca.
- ◆ A bateria deve ser carregada entre 0°C e 40°C (32°F e 104°F).
- ◆ O tempo de carregamento depende da temperatura ambiente e do nível de tensão da bateria. Normalmente, ao usar a impressora ou a bateria "PWC-A071-A1", demora cerca de 4 horas a carregar quando a bateria não tem carga. Ao usar o carregador de bateria quad "PWC-A074-A1", demora cerca de 5 horas.
- ◆ A bateria, adaptador AC e carregador para automóvel podem ficar quentes durante o uso. Isto é normal e não é um defeito.
- ◆ Após usar o carregador de bateria, desligar a ficha AC da saída. E, de seguida, retirar a bateria do carregador de bateria.
- ◆ Configurar a largura do papel antes de usar a impressora pela primeira vez. NÃO alterar a largura do papel depois de começar a usar a impressora. Se o fizer, pode danificar a impressora.
- ◆ Utilizar sempre o papel térmico especificado. Consultar "21 ACESSÓRIOS E CONSUMÍVEIS" para mais informações.
- ◆ NÃO tocar na cabeça térmica diretamente. Isso pode resultar em má qualidade de impressão devido à sujeira e danos causados pela eletricidade estática.
- ◆ NUNCA tocar em partes como a cabeça térmica, sensor de papel ou cilindro de impressão diretamente ao abrir a tampa de papel para instalar o papel térmico. Se o fizer, pode causar ferimentos ou outros acidentes.
- ◆ A impressora tem dois cortadores de papel na saída de papel: um no lado da impressora e a outro no lado da tampa de papel. NÃO tocar no cortador. Especialmente, certificar-se de não tocar no cortador exposto enquanto a tampa da impressora está aberta.
- ◆ Ter cuidado para não ficar com os dedos ou as mãos presas na impressora ao abrir ou fechar a tampa do papel.
- ◆ NÃO cortar exceto a parte de revestimento de uma folha de etiquetas com o cortador de papel. Esta instrução pode tornar a extremidade de corte romba devido à aderência do adesivo da folha de etiquetas ao cortador.
- ◆ O carregador para automóvel destina-se apenas a carregamento. Mesmo que o carregador para automóvel esteja ligado à impressora, a impressora não consegue imprimir sem a bateria.
- ◆ Carregar a bateria através de um carregador para automóvel é possível enquanto o motor do automóvel está a funcionar ou na posição de acessório. Verificar se a capacidade restante da bateria do automóvel é suficiente antes de utilizar o carregador para automóvel na posição de acessório.
- ◆ Após usar o carregador para automóvel, desligue a ficha de isqueiro de uma tomada de acessório para automóvel.
- ◆ NÃO imprimir durante a condução de um veículo. O papel térmico ejetado pode atrapalhar a condução de um veículo.
- ◆ NÃO deixar cair nem colocar objetos estranhos, como um clip, um alfinete ou um parafuso nas partes internas ou ranhura dos produtos.
- ◆ NÃO deixar cair líquido ou pulverizar um solvente nos produtos.
- ◆ NUNCA empurrar o interruptor no painel de operação com objeto pontiagudo, como a ponta da caneta.
- ◆ Certificar-se de não ferir o seu corpo ou outros objetos com a margem da placa.
- ◆ Desligue a ficha AC ou ficha de isqueiro de uma tomada ou uma tomada de acessório para automóvel quando ocorre algo de errado na impressora e retire a bateria.
- ◆ NUNCA desmontar a impressora sem um técnico.

- ◆ Certificar-se de que fecha bem a tampa para evitar que a impressora caia enquanto usa a caixa de transporte.
- ◆ A caixa de transporte não se destina a uso para melhorar a durabilidade nas quedas ou a propriedade impermeável.

### **Precauções para comunicação sem fios**

- ◆ Ao usar a interface Bluetooth, a comunicação pode ficar instável devido à influência de quaisquer ondas de rádio externas. Esta é a especificação de Bluetooth para a norma de comunicação sem fios.
- ◆ O modelo com Bluetooth utiliza o intervalo de frequência de 2,4 GHz. O modelo LAN sem fios IEEE802.11b/g/n usa uma gama de frequência 2,4 GHz e IEEE802.11a/n usa uma gama de frequência de 5 GHz. Por isso, se estes modelos forem usados perto de qualquer equipamento com a mesma gama de frequência como LAN sem fios ou micro-ondas, pode ocorrer interferência de frequência de rádio e a comunicação pode tornar-se instável. Quando tal acontece, desativar o equipamento de interferência ou aumentar a distância. Além disso, diminuir a distância entre o dispositivo anfitrião e a impressora.
- ◆ Ao usar o modelo LAN sem fios IEEE 802.11a/n, a comunicação pode parar temporariamente antes de emitir a onda de rádio para o canal pretendido para não afetar o radar para controlo meteorológico, aéreo ou outros. Esta é a razão para detetar essas ondas de radar durante um determinado período. Se detetar outras ondas de rádio durante o funcionamento, pode alterar o destino para outro canal.

### **Precauções para manutenção**

- ◆ Limpar a caixa da impressora com um pano macio e que não solte fiapos. NÃO usar álcool ou outro solvente.
- ◆ Antes de usar, limpar sempre os terminais com um pano seco, macio e que não solte fiapos. Quando os terminais estiverem sujos, poderá ocorrer uma falha de contacto.
- ◆ Ao limpar a cabeça térmica, limpar a cabeça térmica com um cotonete de algodão ou outro material macio.
- ◆ Se a caixa de transporte ficar suja, limpá-la com um pano humedecido com água e torçê-lo bem.
- ◆ Se o interior da bolsa de transporte ficar húmido, seque-o antes da utilização.

## **Precauções para armazenamento**

- ◆ Desligar a alimentação quando não estiver em uso.  
Além disso, quando a impressora não for usada por um longo período,
  - Desligar o cabo AC de uma tomada.
  - Retirar a bateria da impressora. Caso contrário, pode causar sobrecarga, a bateria não está disponível para uso mesmo que esteja carregada.
  - Colocar papel térmico para proteger o cilindro.
- ◆ Quando a impressora não for usada por um longo período, armazenar a bateria num local fresco. Evitar armazenar a bateria durante muito tempo na condição totalmente carregada porque pode encurtar o tempo de vida útil da bateria.

## **Manuseio de papel térmico**

- ◆ Armazenar o papel térmico num lugar fresco, seco e escuro.
- ◆ NÃO esfregar o papel térmico com objetos rígidos.
- ◆ NÃO deixar o papel térmico junto a solventes orgânicos.
- ◆ NÃO permitir que película térmica, ou fita adesiva toquem no papel térmico por longos períodos.
- ◆ NÃO empilhar o papel térmico com cópias diazóticas imediatamente após a cópia.
- ◆ NÃO usar cola química.

## **Precauções sobre eliminação**

Ao eliminar impressoras usadas, eliminá-las de acordo com os regulamentos de eliminação e as normas de cada respetivo distrito.

## **Notas**

Os seguintes dois tipos de notações são usados ao longo de todo este manual para indicar as precauções operacionais e os itens a serem lembrados:

### NOTA

- ◆ Precauções de operação

Esta caixa contém itens que, quando não cumpridos, podem levar a um mau funcionamento ou a uma deterioração do desempenho.

### DICA

- Itens a lembrar

Esta caixa contém dicas úteis para recordar ao usar a impressora.

## 4. PREPARAÇÃO

Certificar-se de que o produto e os respetivos acessórios estão incluídos.  
Manter a embalagem e os materiais de embalagem para futuro transporte ou armazenamento de longo prazo.

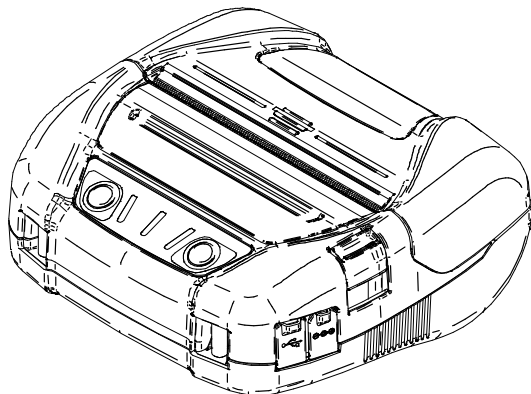

Impressora

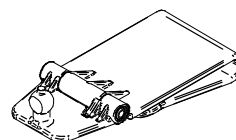

Clip de cinto

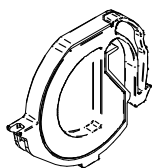

Divisória

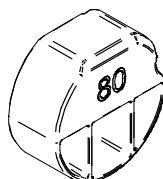

Acessório de divisória 80



Acessório de divisória 100

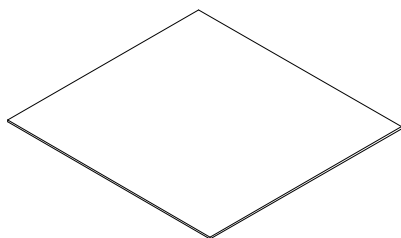

Guia de Introdução (1 folha)

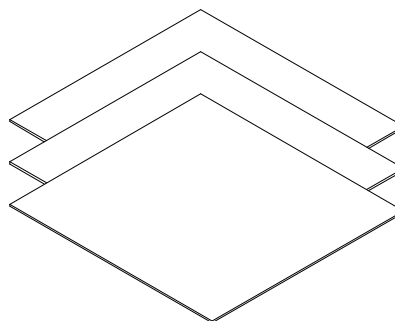

Precauções de segurança: 1 conjunto  
(3 folhas)

Os acessórios disponíveis são mostrados abaixo.  
Consultar "20 ESPECIFICAÇÕES" e "21 ACESSÓRIOS E CONSUMÍVEIS" e certificar-se de comprar os nossos produtos especificados listados nestas referências.

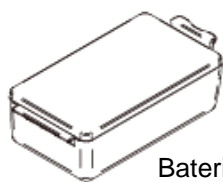

Bateria

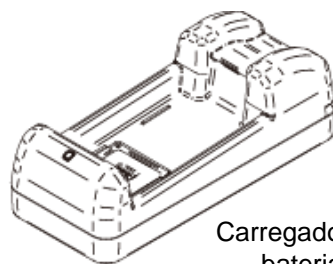

Carregador de  
bateria

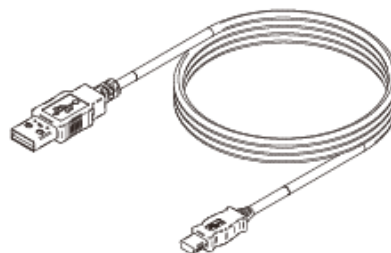

Cabo da interface USB

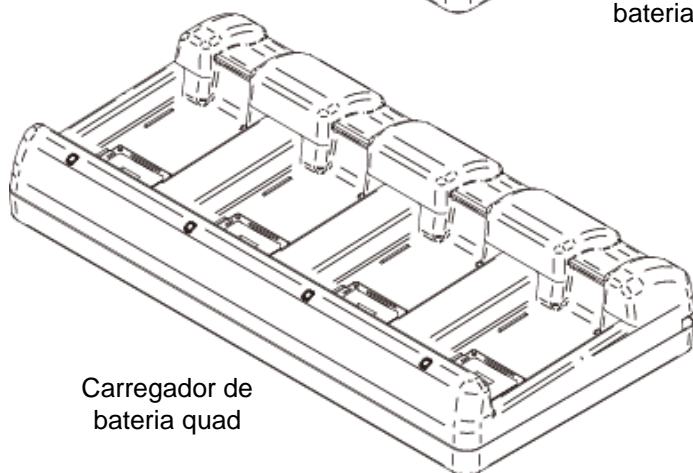

Carregador de  
bateria quad

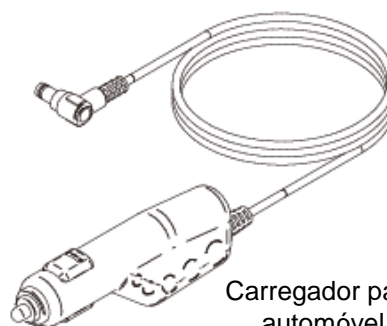

Carregador para  
automóvel

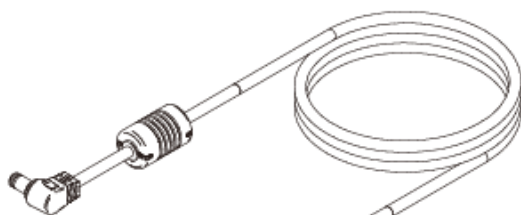

Adaptador AC

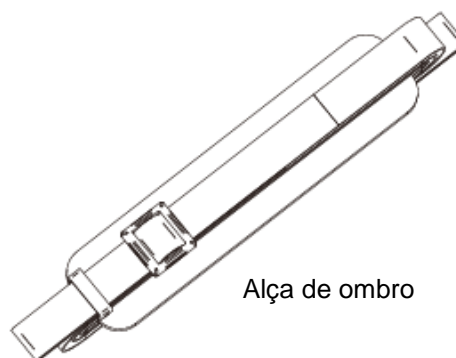

Alça de ombro

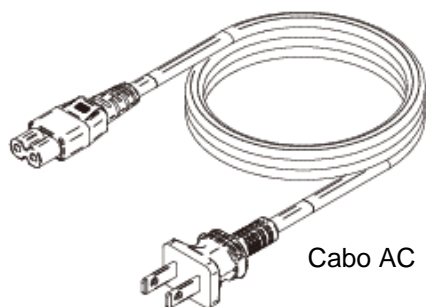

Cabo AC

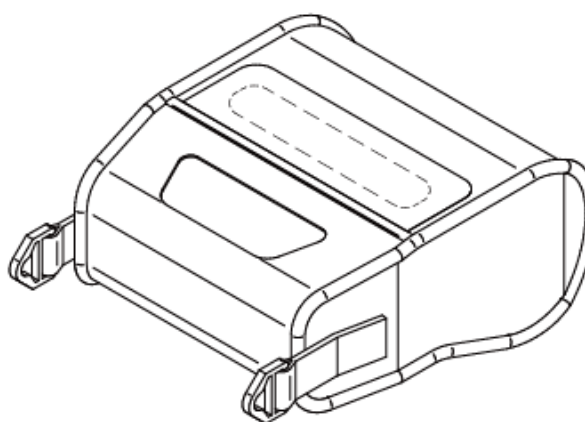

Caixa de transporte

## 5. IDENTIFICAR O TIPO DE MODELO

O modelo da impressora é identificado como segue:

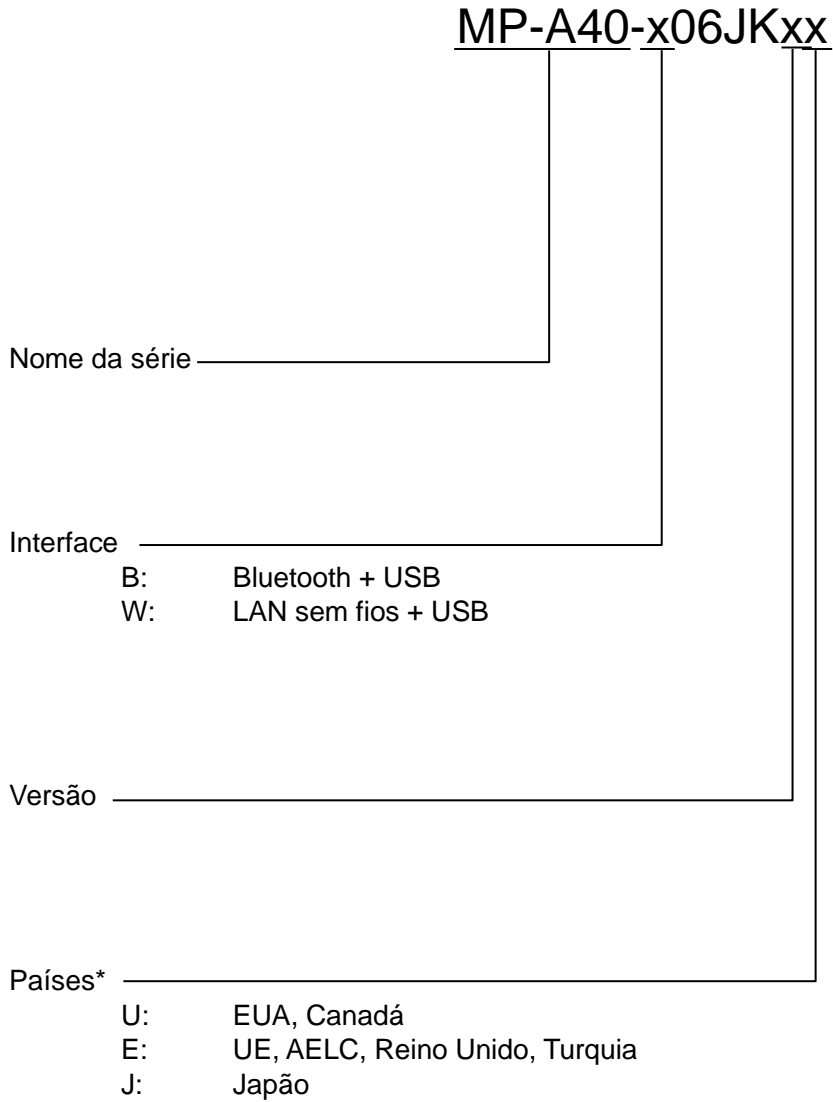

\*: Apenas modelo LAN sem fios.



# 6. CADA PEÇA DA IMPRESSORA

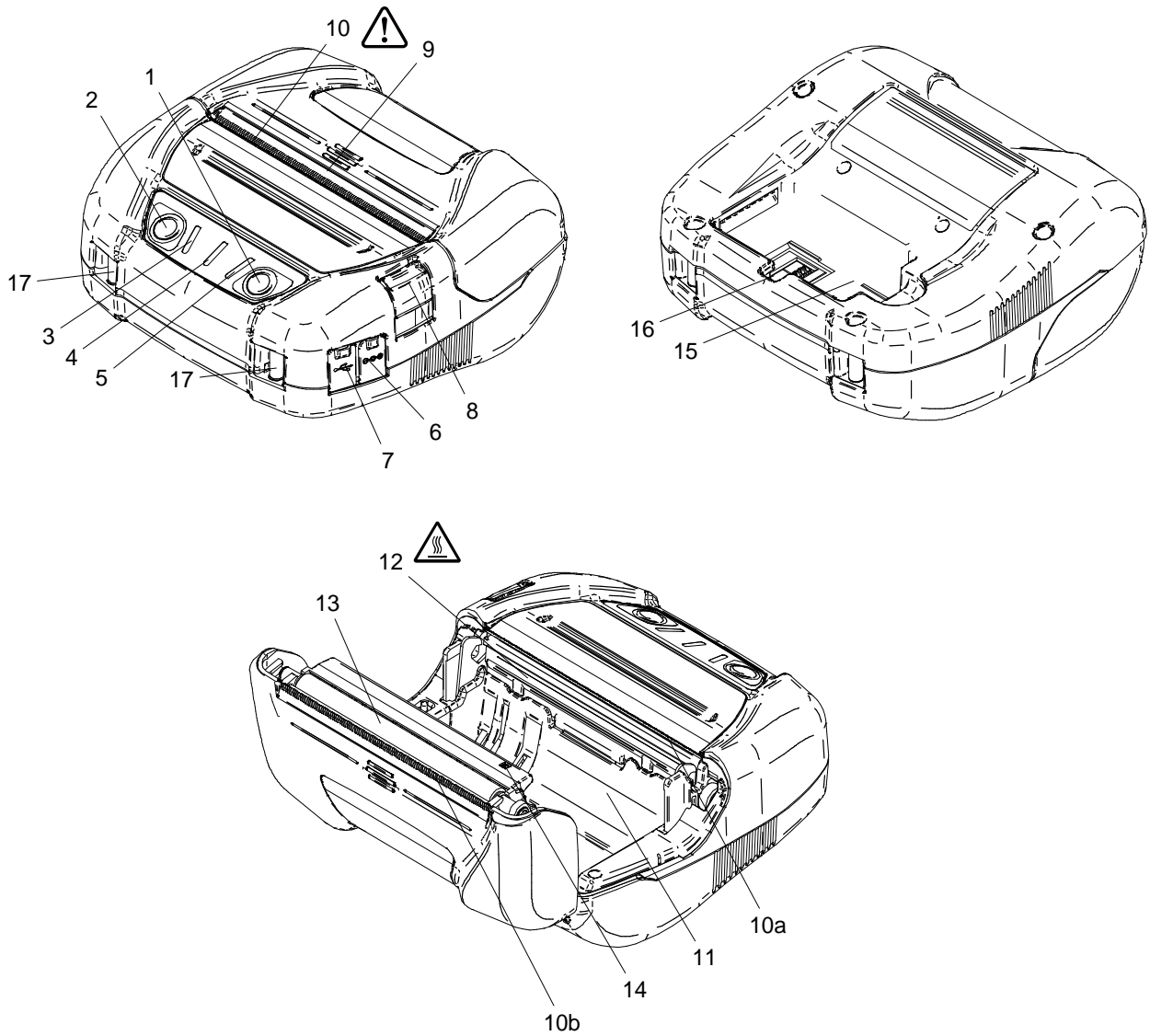

## 1 Interruptor POWER

---

O interruptor POWER liga e desliga a impressora. O POWER LED acende ao ligar a alimentação. Para desligar a alimentação, manter pressionado o botão por mais de 1 segundo.

## 2 Interruptor FEED

---

O Interruptor FEED opera a alimentação de papel. Ao pressionar o botão por alguns segundos, a impressora alimenta o papel térmico de forma contínua durante o período de pressão. No modo de marca, a impressora alimenta o papel térmico até à deteção da marca de papel pressionando o interruptor uma vez.

## 3 ERROR LED

---

O ERROR LED acende quando algo está errado com a impressora. Para mais informações, consultar "7 APRESENTAÇÃO DE LEDS DA IMPRESSORA".

## 4 POWER LED

---

O POWER LED acende ao ligar a alimentação. Para mais informações, consultar "7 APRESENTAÇÃO DE LEDS DA IMPRESSORA".

## 5 WIRELESS LED

---

O WIRELESS LED apresenta o estado de ligação da comunicação sem fios (Bluetooth/LAN sem fios). Para mais informações, consultar "7 APRESENTAÇÃO DE LEDS DA IMPRESSORA".

## 6 Conector de energia

---

O adaptador AC ou carregador para automóvel está ligado aqui. Abrir a tampa e introduzir a ficha DC.

## 7 Conector de interface USB

---

O conector de interface USB está ligado aqui. Abrir a tampa e introduzir o conector.

## 8 Botão de abertura da tampa de papel

---

O botão usado para abrir a tampa de papel.

## 9 Tampa do papel

---

O cilindro é libertado do papel térmico ao abrir esta tampa. Abrir esta tampa para substituir o papel térmico ou para limpar a cabeça térmica.

## 10 Saída de papel

---

O papel térmico é ejetado a partir daqui. Dois cortadores de papel instalados: um no lado da impressora e a outro no lado da tampa de papel (10a, 10b). NÃO tocar nos cortadores de papel.

## 11 Suporte do papel

---

O suporte do papel detém o papel térmico.

## 12 Cabeça térmica

---

A cabeça térmica imprime dados no papel térmico. NUNCA tocar na cabeça térmica imediatamente após a impressão, porque esta fica quente.

## 13 Cilindro

---

O cilindro faz com que o papel térmico entre em contacto com a cabeça térmica. O cilindro é voltado para alimentar o papel.

## 14 Sensor do papel

---

O sensor que deteta a existência de papel térmico ou marca de papel.

## 15 Parte de instalação da bateria

---

A bateria opcional está instalada nesta parte.

## 16 Parte de instalação do clip de cinto

---

O clip de cinto está instalado nesta parte para transportar a impressora.

## 17 Parte de instalação da alça de ombro

---

A alça de ombro opcional está instalada nesta parte para transportar a impressora.

## 7. APRESENTAÇÃO DE LEDS DA IMPRESSORA

### ■ Apresentação de LEDs da impressora

Os três LEDs da impressora mostram o seu estado.

- ERROR LED e POWER LED : Tabela 7-1 Estado da impressora
- WIRELESS LED : Tabela 7-2 Estado Bluetooth/LAN sem fios

**Tabela 7-1 Estado da impressora**

Descrição	Estado da impressora		ERROR LED		POWER LED		
			Cor	Padrão de iluminação	Cor	Padrão de iluminação	
Estado da alimentação / bateria	Desligar		-	Desl	-	Desl	
	Ligar	Ligada apenas a adaptador AC <sup>*1</sup> / Nível de bateria <sup>1</sup> <sup>*2</sup>	Apresentar "Estado de erro" <sup>*3</sup>			Verde	Lig
		Nível de bateria <sup>2</sup> <sup>*2</sup>				Verde	Pisca-1
		Nível de bateria <sup>3</sup> <sup>*2</sup>				Laranja	Pisca-3
		Nível de bateria <sup>4</sup> <sup>*2</sup>				Laranja	Pisca-4
		Nível de bateria <sup>5</sup> <sup>*2</sup>				Vermelho	Pisca-1
		Carregamento				Laranja	Lig
		Erro de temperatura da bateria em carregamento				Vermelho	Pisca-3
Ligada apenas a carregador para automóvel <sup>1</sup>		Verde				Pisca-4	
Estado de erro	Erro de falta de papel/ Erro de atolamento de papel ao detetar marca/ Erro de abertura da tampa de papel		Vermelho	Lig	Apresentar "Estado da alimentação/bateria"		
	Memória intermédia de saída cheia		Vermelho	Pisca-1			
	Erro de temperatura da cabeça/ Erro de temperatura da bateria		Vermelho	Pisca-2			
	Erro de tensão/ Erro de bateria		Vermelho	Pisca-3			
	Erro de hardware		Vermelho	Pisca-2	Vermelho	Pisca-2	
Modo de funcionamento	Inicializar		Vermelho	Lig	-	Desl	
	Modo de regravação de firmware		Vermelho	Pisca-3	-	Desl	
	Regravação de firmware <sup>*4</sup>		Vermelho	Pisca-4		Desl	
	Regravação da memória FLASH <sup>*5</sup>		Vermelho	Pisca-4	Apresentar "Estado da alimentação/bateria"		
	Modo de definição da função		-	Desl	Vermelho	Lig	

\*1: A impressora está num estado onde a bateria não está instalada.

\*2: POWER LED apresenta a capacidade restante da bateria independentemente de ligar ao adaptador AC.

\*3: Apresenta o estado de erro excluindo o erro de hardware.

\*4: Desde a regravação de firmware, não desligar enquanto este modo é apresentado.



\*5: Desde a regravação da memória FLASH, não desligar enquanto este modo é apresentado.

**Tabela 7-2 Estado Bluetooth/LAN sem fios**

Estado da comunicação sem fios	WIRELESS LED	
	Cor	Padrão de iluminação
Wireless desligado	-	Desl
A ligar	Azul	Lig
Sem ligação	Azul	Pisca-2
A inicializar comunicação sem fios	Azul	Pisca-4
No modo de emparelhamento*	Azul	Pisca-3

\*: Apenas o modelo Bluetooth e quando a sua Resposta de consulta na Definição de funções está definida para "Modo de emparelhamento".

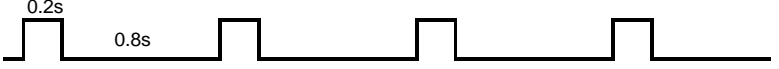
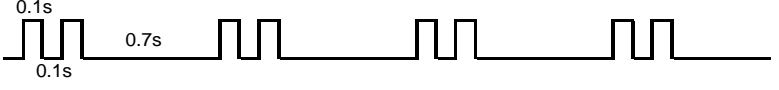
**Tabela 7-3 Padrão do pisca**

Estado	Padrão
Pisca-1	
Pisca-2	
Pisca-3	
Pisca-4	

**Tabela 7-4 Guia da capacidade restante da bateria**

Estado da bateria	Capacidade restante da bateria
Nível de bateria 1	Aprox. 80%
Nível de bateria 2	Aprox. 40 %
Nível de bateria 3	Aprox. 10 %
Nível de bateria 4	Necessita de carregamento*
Nível de bateria 5	0% (Parar)

\*: Carregar a bateria assim que possível. Caso contrário, a impressão pode ser interrompida dependendo dos conteúdos de impressão.

**DICA**

- O indicador da capacidade restante da bateria apresentado em POWER LED é para referência. O nível de carga da bateria pode ser alterado dependendo do funcionamento da impressora, por isso, carregar a bateria antes de ficar fraca.

## ■ Erro e procedimento de recuperação

Quando ocorre um erro, a impressora para a operação de impressão. No entanto, a receção de dados é ativada. A tabela abaixo lista erros e os respetivos procedimentos de recuperação.

**Tabela 7-5 Erro e procedimento de recuperação**

Erro	Detalhe	Procedimento de recuperação	Prioridade <sup>*1</sup>
Erro de temperatura da bateria em carregamento <sup>*2</sup>	A impressora suspende o carregamento porque a temperatura da bateria sai do intervalo da temperatura de funcionamento (carregamento).	O carregamento da impressora inicia automaticamente quando a temperatura da bateria entra no intervalo de funcionamento (carregamento). Aguardar um pouco no local onde a temperatura ambiente é 0°C a 40°C (32°F a 104°F).	-
Ligada apenas a carregador para automóvel <sup>*2</sup> (Bateria não instalada)	A impressora não imprime porque a bateria não está instalada.	Instale a bateria na impressora ao usar o carregador para automóvel. <sup>*3</sup>	-
Memória intermédia de saída cheia	A memória intermédia da impressora está cheia.	Ler dados de resposta do dispositivo anfitrião.	1
Sem papel	Sem papel térmico.	Abrir a tampa de papel, definir um papel térmico e, depois, fechá-lo.	2
Erro de atolamento de papel ao detetar marca	A marca não pode ser detetada.		
Erro de abertura da tampa de papel	A tampa de papel está aberta.	Fechar a tampa de papel.	3
Erro de tensão	A tensão do adaptador AC ou carregador para automóvel está fora do intervalo admissível.	Substituir o adaptador AC ou carregador para automóvel por um novo.	4
Erro de temperatura da cabeça	A temperatura da cabeça térmica sai do intervalo de temperatura de funcionamento.	A impressora é automaticamente recuperada quando a temperatura da cabeça térmica entra no intervalo de temperatura de funcionamento. Aguardar um pouco no local onde a temperatura ambiente é -20°C a 50°C (-4°F a 122°F).	5
Erro de temperatura da bateria	A temperatura da bateria sai do intervalo de temperatura de funcionamento (impressão).	A impressora é automaticamente recuperada quando a temperatura da bateria entra no intervalo de temperatura de funcionamento (impressão). Aguardar um pouco no local onde a temperatura ambiente é -20°C a 50°C (-4°F a 122°F).	6
Erro de bateria	Existe uma anomalia na bateria.	Retirar a bateria do carregador de bateria e voltar a instalar. Quando os terminais estão sujos, limpar os terminais com um pano seco, macio e que não solte fiapos. Se o problema não ficar resolvido, substituir a bateria.	7
Erro de hardware	Anomalia na cabeça térmica ou placa de circuito.	A recuperação não é possível. Pedido de reparação.	8

\*1: Isto indica a prioridade quando ocorrem vários erros em simultâneo. Quanto maior é o número, maior é a prioridade.

Por exemplo, quando "Memória intermédia de saída cheia" e "Sem papel" ocorrem simultaneamente, o LED apresenta "Sem papel" com base na prioridade.

\*2: Quando ocorre "Erro de temperatura da bateria em carregamento" ou "Ligada apenas a carregador para automóvel", estes erros são apresentados pelo POWER LED.

Se o erro ocorrer simultaneamente com outro erro, cada erro é apresentado pelo POWER LED e ERROR LED.

\*3: O carregador para automóvel destina-se apenas a carregamento. Consultar "Carregamento por impressora e carregador para automóvel" de "16 CARREGAMENTO POR CARREGADOR PARA AUTOMÓVEL" para mais informações.

## 8. LIGAÇÃO DE ENERGIA

Existem duas formas de fornecer alimentação para a impressora; a partir da bateria ou do adaptador AC. Ao fornecer alimentação do adaptador AC, a impressora pode imprimir sem bateria.

O cabo AC é necessário para usar o adaptador AC.

O carregador para automóvel destina-se apenas a carregamento. Mesmo que o carregador para automóvel esteja ligado à impressora, a impressora não consegue imprimir sem a bateria.

Certificar-se de ver "16 CARREGAMENTO POR CARREGADOR PARA AUTOMÓVEL" para ligar o carregador para automóvel.

A bateria, adaptador AC, cabo AC e carregador para automóvel são acessórios opcionais.

Consultar "20 ESPECIFICAÇÕES" e "21 ACESSÓRIOS E CONSUMÍVEIS" e certificar-se de comprar os nossos produtos especificados listados nestas referências. A bateria disponível difere consoante os modelos de impressora. Certifique-se de que confirma os detalhes.

### ■ Instalar/retirar a bateria

#### NOTA

- ◆ Certificar-se de desligar a impressora ao instalar/remover a bateria.
- ◆ Se a bateria for retirada ao guardar dados de registo através do comando de registo ou definições através do comando de definição de funções, os dados podem ser eliminados.
- ◆ Quando a impressora não for usada por um longo período, retirar a bateria da impressora.
- ◆ Consultar "2 PRECAUÇÕES DE SEGURANÇA" e "3 PRECAUÇÕES DE OPERAÇÃO" para as precauções da bateria.

#### **Instalar a bateria**

A bateria é instalada na impressora na direção mostrada na Figura 8-1.

A bateria não pode ser introduzida na direção errada.



Figura 8-1 Instalar a bateria (1)

- (1) Certificar-se de que a alimentação da impressora está desligada.
- (2) Instalar a patilha da bateria "a" na ranhura da impressora "A"

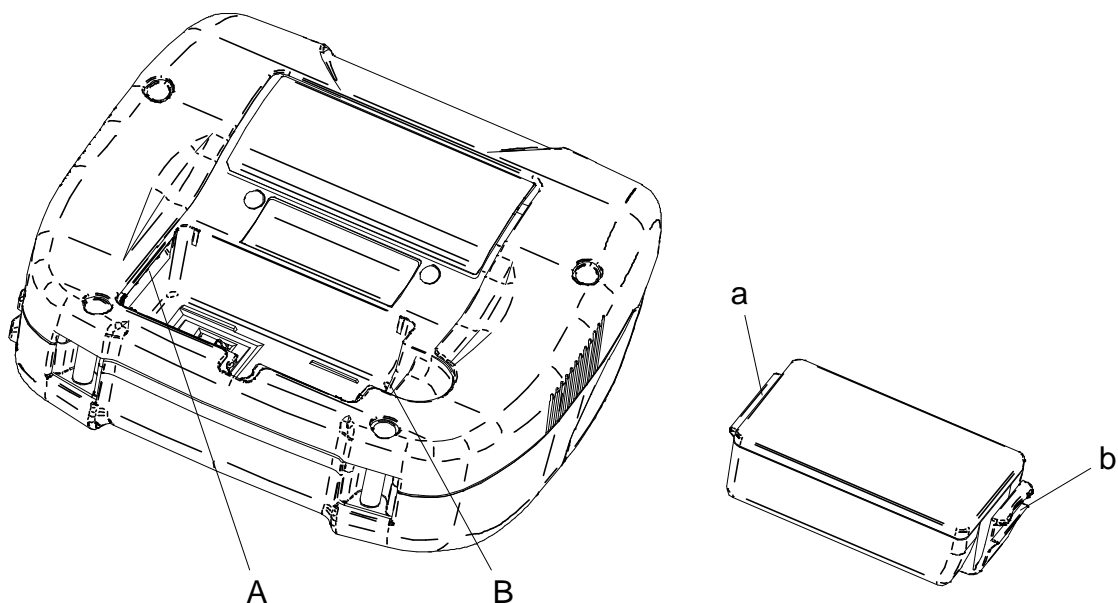
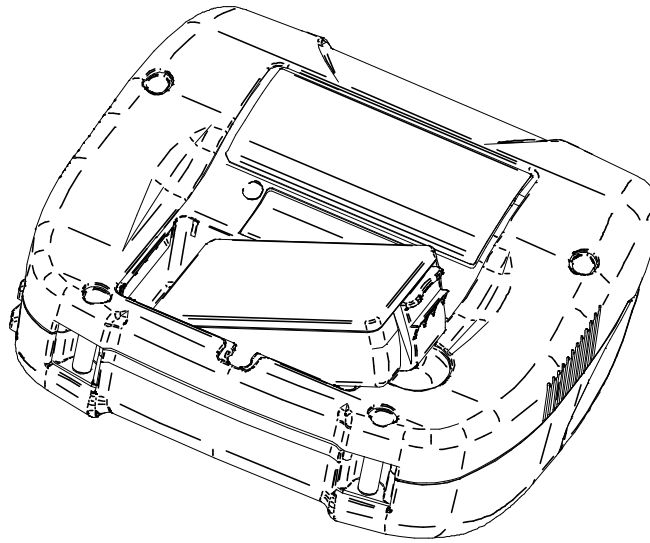

**Figura 8-2 Instalar a bateria (2)**

- (3) Pressionar a patilha da bateria "b" na direção da seta em Figura 8-3 até encaixar na ranhura da impressora "B".

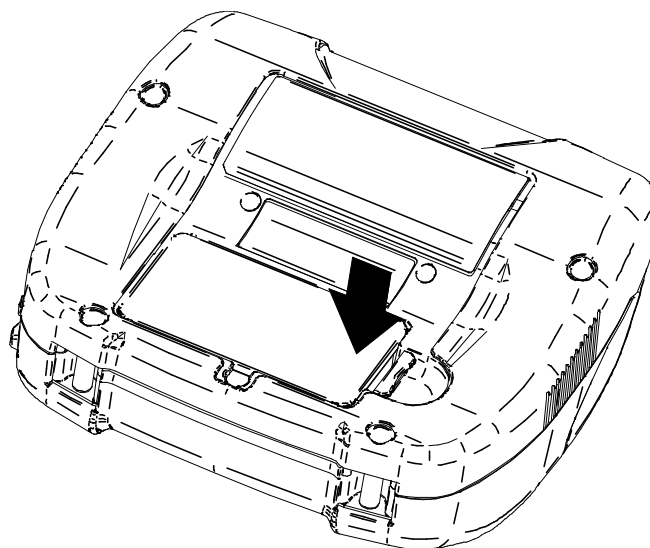

**Figura 8-3 Instalar a bateria (3)**

- (4) Verificar se a bateria está instalada corretamente na impressora.
  - Verificar se a patilha da bateria "a" está introduzida na ranhura da impressora "A".
  - Verificar se a patilha da bateria "b" está bloqueada na ranhura da impressora "B".

## **Retirar a bateria**

- (1) Desligar a impressora.
- (2) Como mostrado na Figura 8-4, pressionar a alavanca da bateria "c" na direção da seta 1, retirá-la puxando na direção da seta 2.

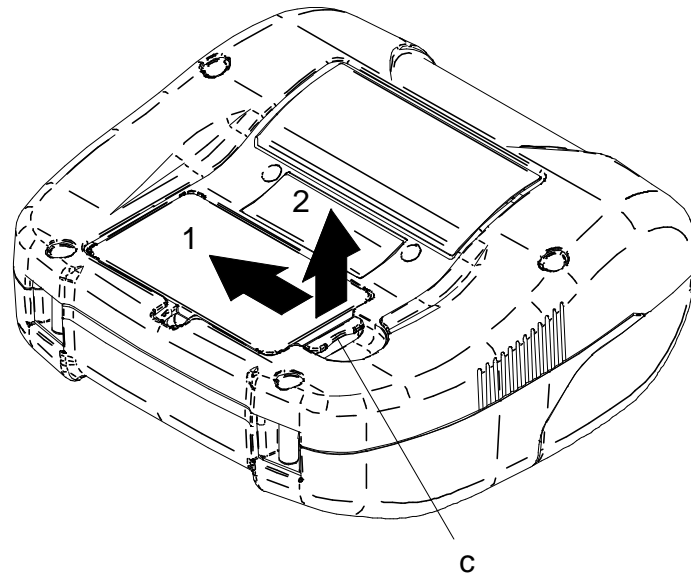

**Figura 8-4 Retirar a bateria**

### **DICA**

- A bateria pode ficar quente quando em uso. Isso é normal e não é um defeito.
- O tempo útil da bateria fica significativamente mais curto, isto é o fim do tempo de vida útil da bateria. É necessário comprar uma bateria nova.
- Quando a bateria é usada a baixa temperatura, o tempo de funcionamento que a impressora pode ser usada pode ser encurtado.
- A bateria pode deteriorar-se mesmo que não seja utilizada.
- Quando a definição Desativação automática está definida para Ativada, a impressora desliga-se automaticamente após o tempo definido terminar e isto pode evitar o consumo inútil da bateria. Para mais informações, consultar "11 DEFINIÇÃO DE FUNÇÕES".
- Eliminar as baterias usadas de acordo com os regulamentos locais.



## ■ Ligar o adaptador AC à impressora

- (1) Desligar a impressora.
- (2) Ligar o cabo AC ao adaptador AC.
- (3) Introduzir a ficha DC do adaptador AC no conector de energia da impressora.
- (4) Introduzir a ficha AC do cabo AC a uma tomada. De seguida, o LED do adaptador AC acende a verde.

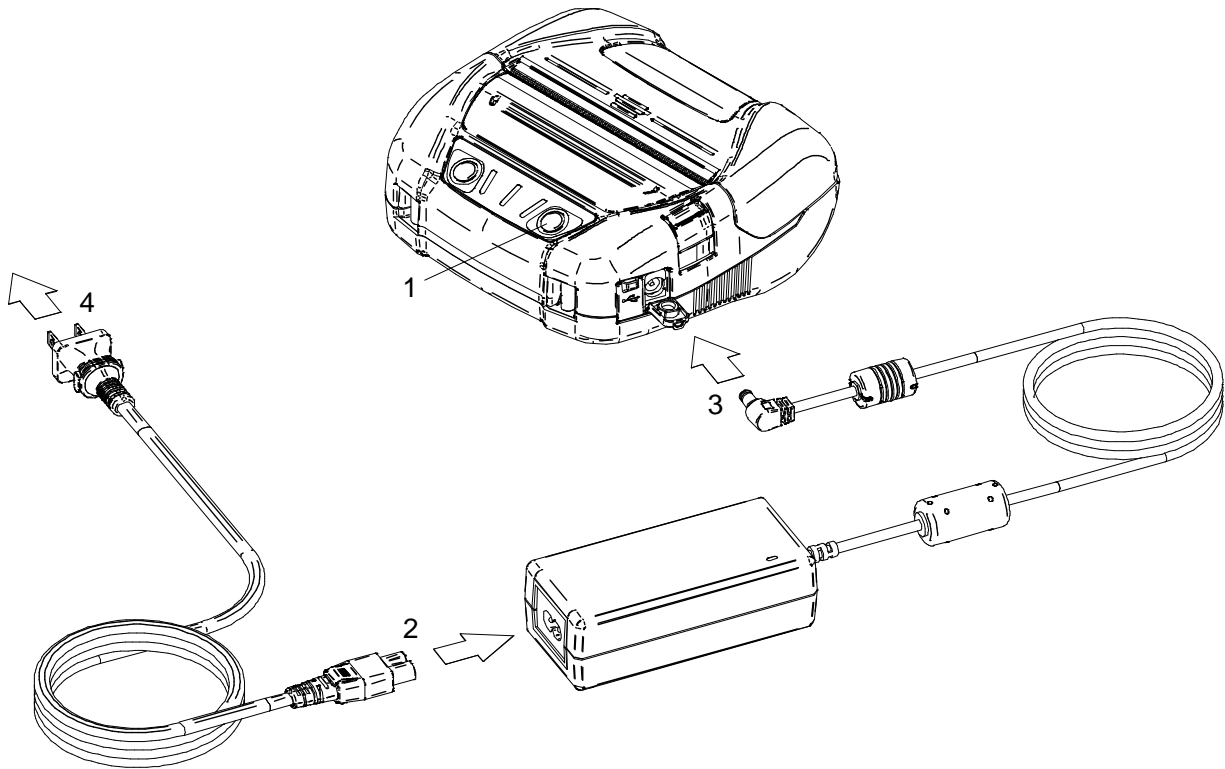

**Figura 8-5 Ligar o adaptador AC à impressora**

### NOTA

- ◆ Desligar a impressora antes de instalar/remover o adaptador AC.
- ◆ Quando a impressora não for usada por um longo período, desligar o cabo de AC de uma tomada.

### DICA

- Quando Ativação automática por AC está ativada, a impressora liga-se após introduzir a ficha AC do cabo AC numa tomada. Para mais informações, consultar "11 DEFINIÇÃO DE FUNÇÕES".
- Assim que Desativação automática por CA estiver ativada, a impressora é automaticamente desligada removendo a ficha de CA do cabo de CA de uma tomada, mesmo que a bateria esteja instalada. Para mais informações, consultar "11 DEFINIÇÃO DE FUNÇÕES".
- O adaptador AC pode ficar quente quando em uso. Isso é normal e não é um defeito.

## 9. CONFIGURAÇÃO DO PAPEL TÉRMICO

A impressora usa o rolo de papel térmico (doravante referido como papel térmico).

Usar o papel térmico com a superfície imprimível enrolada para fora.

Podem ser usados 4 tipos de largura de papel térmico na impressora. Para alterar a largura do papel, consultar "13 DEFINIÇÃO DE LARGURA DE PAPEL".

E, a definição da função da impressora varia de acordo com o papel térmico.

Consultar "11 DEFINIÇÃO DE FUNÇÕES" para mais informações.

### ■ Configuração do papel térmico

- (1) Pressionar o botão de abertura da tampa de papel na direção da seta mostrada na Figura 9-1 e abrir a tampa de papel.

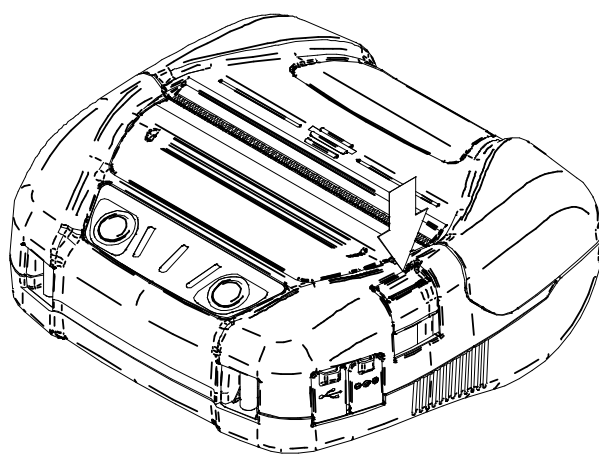

**Figura 9-1 Botão de abertura da tampa de papel**

#### NOTA

- ◆ Pressionar ao máximo o botão de abertura da tampa de papel. Caso contrário, a tampa de papel pode não abrir.

- (2) Definir o papel térmico no suporte de papel com a superfície imprimível virada para a cabeça térmica.  
Se a direção da definição for errada, a impressora não imprime.

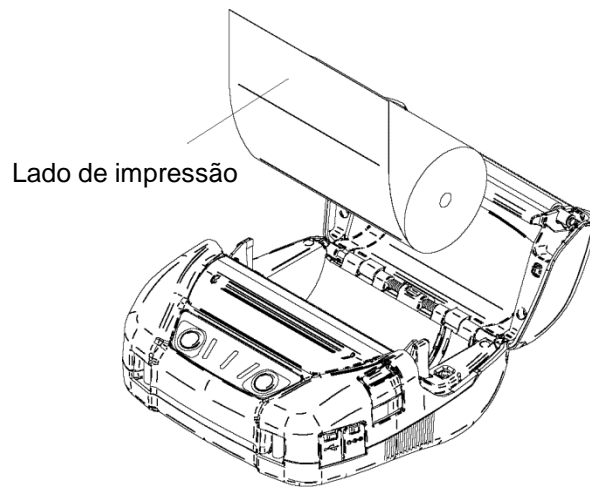

**Figura 9-2 Direção da definição do papel térmico**

**NOTA**

- ◆ A impressora tem dois cortadores de papel na saída de papel: um no lado da impressora e a outro no lado da tampa de papel. Ter cuidado para não cortar os dedos no cortador de papel.
- ◆ NUNCA tocar na cabeça térmica imediatamente após a impressão, porque esta fica quente.
- ◆ NÃO tocar no cilindro nem nas engrenagens na impressora. Ao fazer isso, poderá causar perda de qualidade da impressão ou danos.

- (3) Puxar o papel térmico a direita até a ponta do papel térmico, 5 cm ou mais, aparecer na saída de papel.  
Certificar-se de que o papel térmico não inclina.

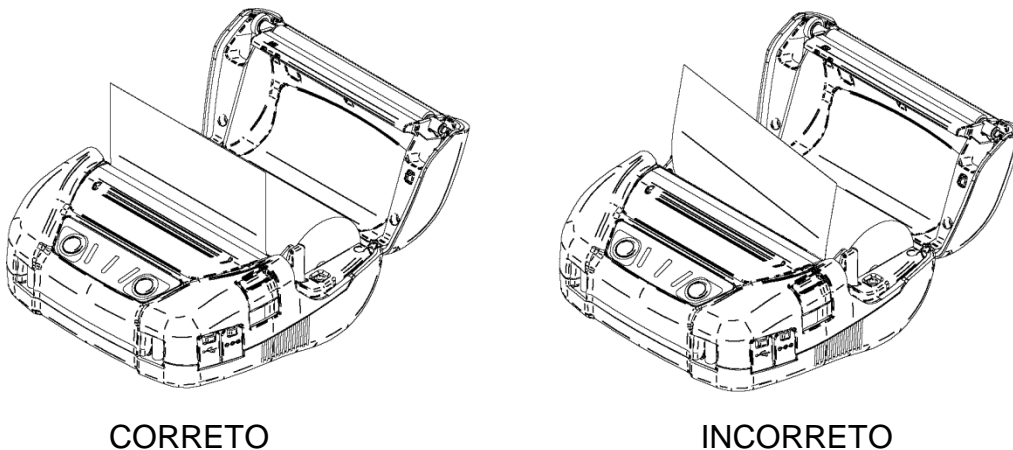

**CORRETO**

**INCORRETO**

**Figura 9-3 Exemplo da direção de definição de papel térmico**

**NOTA**

- ◆ Se o papel térmico colocado na inclinação do suporte de papel, o papel térmico não pode ser ejetado a direito. Se o fizer, definir corretamente o papel térmico.

- (4) Pressionar firmemente o centro da tampa de papel (a seta na Figura 9-4) para fechar a tampa de papel.

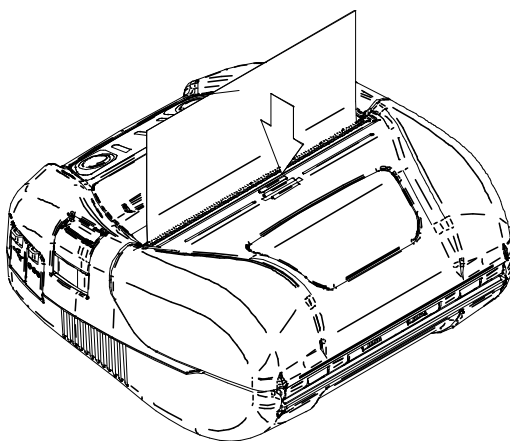

**Figura 9-4 Tampa de papel**

**NOTA**

- ◆ No caso de fecho lateral, o ERROR LED acende-se para mostrar "Erro de abertura da tampa de papel" ao ligar a impressora. Quando acontecer, abrir e pressionar novamente a tampa de papel.
- ◆ Quando a tampa de papel é pressionada, a parte superior do papel térmico pode ficar colorida devido a fricção com uma parte da impressora. Quando isto acontece, alimentar alguns centímetros de papel térmico e cortar a parte superior do papel térmico antes de iniciar a impressão.

- (5) Se usar o papel térmico marcado, pressionar o interruptor FEED uma vez para alimentar na posição inicial. Ao usá-lo, é necessária a definição do modo de marca. Consultar "2.1.6 Mark (Paper) Sensor Specification" nas "MP-A40 SERIES THERMAL PRINTER TECHNICAL REFERENCE" para mais informações sobre a definição do modo de marca, posição do papel ou especificações.

**NOTA**

- ◆ NÃO tapar a saída do papel ou segurar o papel térmico ejetado. Isto pode causar atolamento de papel.

**DICA**

- Deixar a impressora com papel térmico por um longo tempo poderá causar um problema de alimentação de papel, pois a superfície do papel térmico cola na cabeça térmica com as alterações ambientais. Nesse caso, abrir a tampa do papel para separar o papel térmico da cabeça térmica e, em seguida, fechar a tampa do papel para a respetiva utilização.

## ■ Forma do papel térmico

Utilizar sempre o papel térmico especificado. Consultar "21 ACESSÓRIOS E CONSUMÍVEIS" para mais informações.

### NOTA

- ◆ Usar o papel térmico cujo diâmetro máximo é 58mm ou menos.
- ◆ Usar o papel térmico cuja largura máxima é igual ou inferior à largura de papel +0,5mm incluindo desvio de bobinagem.
- ◆ NÃO usar o papel térmico com extremidades coladas ou dobradas.
- ◆ Usar o papel térmico cujo núcleo tenha 12mm de diâmetro interno ou mais para uma folha de recibos e 18mm ou mais para a folha de etiquetas.

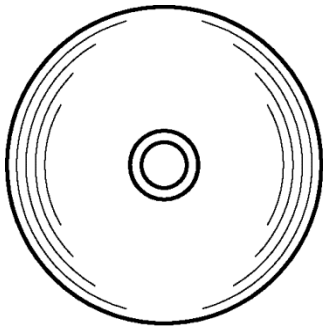

CORRETO

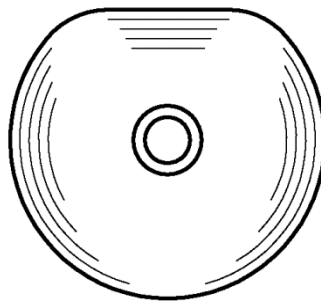

INCORRETO

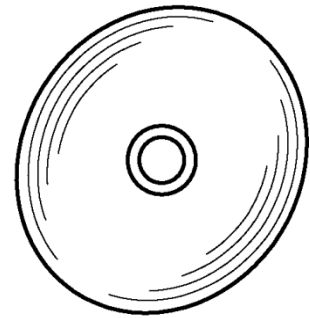

INCORRETO

### NOTA

- ◆ NÃO usar papel térmico deformado. Se o fizer, pode causar danos na impressora.

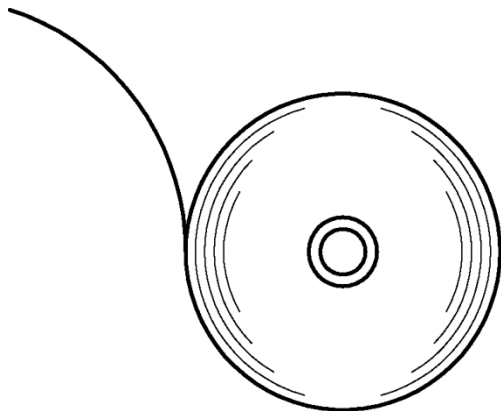

CORRETO

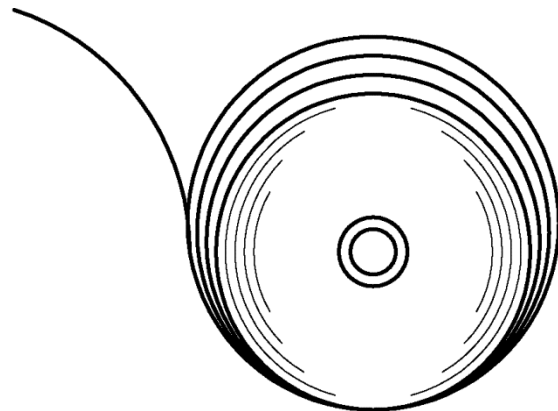

INCORRETO

### NOTA

- ◆ No caso de uso de um rolo de papel térmico solto, enrolar o rolo antes de usá-lo.



- (3) Após o teste de impressão, a mensagem de seleção do modo é impressa, como mostrado na Figura 10-3.  
Para regressar ao estado pronta para impressão, selecionar "0: Normal Mode". (Pressionar o interruptor POWER sem pressionar o interruptor FEED.)  
Para selecionar outro modo, pressionar o interruptor FEED o número de vezes que corresponde ao modo selecionado e, de seguida, pressionar o interruptor POWER.

```
[Mode Select]
0 : Normal Mode
1 : Setting Mode
2 : Wireless ON/OFF Mode
3 : Hex Dump Mode
Press the FEED switch an equal
number of times to the selected number.
After that, press the POWER SW.
```

**Figura 10-3 Mensagem de seleção de modo (Modelo com Bluetooth)**

## ■ Procedimento de teste de impressão: Modelo com LAN sem fios

- (1) Colocar o papel térmico na impressora, como instruído em "9 CONFIGURAÇÃO DO PAPEL TÉRMICO".  
Certificar-se de que não ocorrem erros e, depois, desligar a impressora.
- (2) Pressionar o interruptor POWER enquanto pressiona o interruptor FEED, de seguida, soltar o interruptor POWER.  
O teste de impressão inicia, depois, soltar o interruptor FEED.

```
Thermal Printer
MP-A40 [ Ver X.XX.XX ]
DD, MMM, YYYY
Copyright (C):SII

* MS1 *
1) Interface:USB/Wireless
2) Mark Mode:Disable
3-5)Command System:ESC/POS
6) Error Through:Enable
7) Auto Activation by AC:Disable
8) Response Data Discarding:Disable

* MS2 *
1) Paper Set Handle:None
2) Realtime Command:Enable
3-4)Print Quality:Standard
5-6)LED Brightness:Level 4
8) Auto Deactivation by AC:Disable

* MS3 *
1-6)Paper Width:112[mm]

* MS4 *
1-8)Print Density:100[%]

* MS5 *
1-8)Thermal Paper:TF50KS-E2D

* MS7-8 *
Auto Power Off Time:0[sec]

* MS9 *
1) Auto Status Back (ESC/POS):Enable
2) Init. Response(ESC/POS):Enable

* MS10 *
1) Auto Status Back (HTML):Disable
2) Init. Response(HTML):Disable

* MS13 *
1) Kanji Code:JIS Code
2) Reverse Function:Disable

* USB Communication *
USB Device Class:Printer

* Font Information *
JIS X 0208-1997 Font Exist
Gaiji Font enable
Down-load Font enable
Character Code Table:Code Page 437
International Character:USA

* Serial Number Information *
XXXXXXXXXX
XXXXXXXXXXXXXXXXXXXXXXXXXXXXXXXXXXXX
```

Figura 10-4 Amostra do teste de impressão (Modelo com LAN sem fios)



- (3) Após o teste de impressão, a mensagem de seleção do modo é impressa, como mostrado na Figura 10-5.  
Para imprimir informações LAN sem fios, selecionar "4: Print WLAN Information". (Pressionar o interruptor FEED 4 vezes, depois, pressionar o interruptor POWER.)  
Inicia uma preparação para imprimir informações LAN sem fios.

```
[Mode Select]
0 : Normal Mode
1 : Setting Mode
2 : Wireless ON/OFF Mode
3 : Hex Dump Mode
4 : Print WLAN Information
Press the FEED switch an equal
number of times to the selected number.
After that, press the POWER SW.
```

**Figura 10-5 Mensagem de seleção de modo (Modelo com LAN sem fios)**

- (4) Demora cerca de 15 a 30 segundos para iniciar a impressão das informações LAN sem fios. Durante este processo, a mensagem A obter informações LAN sem fios é impressa, aguardar um momento.

```
Getting WLAN information. Please wait...
```

**Figura 10-6 Mensagem A obter informações LAN sem fios**

Após obter informações LAN sem fios, as informações LAN sem fios são impressas, como mostrado no exemplo Figura 10-7.

```

* WLAN Communication *
Mode:           Simple AP
Radio:          802.11b/g/n
Country:        EU
Channel:        Auto
SSID:           SII-Printer
Security:       None
DHCP Server:    Enable
MAC Address:    XX:XX:XX:XX:XX:XX
IP Address:     192.168.0.1
Subnet Mask:    255.255.255.0
Gateway Address: 0.0.0.0
Module Ver.:    01.XX.XX
    
```

**Figura 10-7 Amostra de informações LAN sem fios**

**Tabela 10-2 Informações de comunicação LAN sem fios**

Item	Função
Mode	Modo de funcionamento LAN sem fios selecionado
Radio	Norma LAN sem fios selecionada
Country	US: EUA, Canadá JP: Japão EU: UE, AELC, Reino Unido, Turquia
Channel	Canal selecionado
SSID	Definição SSID
Security	Segurança selecionada
DHCP Server	Servidor DHCP selecionado (no modo AP simples)
DHCP Client	Modo Cliente DHCP selecionado (no modo Cliente)
MAC Address	Endereço MAC
IP Address	Endereço IP*
Subnet Mask	Máscara de subrede*
Gateway Address	Endereço Gateway*

\*: Quando o modo LAN sem fios está definido para a definição do modo Cliente, Endereço IP, Máscara de subrede e Endereço Gateway a obter do Servidor DHCP é impresso. Ao aguardar a obtenção de informações do Servidor DHCP, as informações são impressas como "---,---,---,---". Em caso de tempo esgotado de DHCP, o valor de definição é usado e impresso.

- (5) Após a impressão de informações LAN sem fios, a mensagem de seleção do modo é impressa, como mostrado na Figura 10-5.  
Para regressar ao estado pronta para impressão, selecionar "0: Normal Mode". (Pressionar o interruptor POWER sem pressionar o interruptor FEED.)  
Para selecionar outro modo, pressionar o interruptor FEED o número de vezes que corresponde ao modo selecionado e, de seguida, pressionar o interruptor POWER.

## 11. DEFINIÇÃO DE FUNÇÕES

É possível definir várias funções de acordo com as condições de uso e o uso previsto.

Os conteúdos de definição são armazenados no interruptor de memória (doravante referido como MS) na memória FLASH que é instalada na impressora e é possível definir o MS usando os interruptores, o software ou a entrada de comando.

Nesta secção, o procedimento de funcionamento do interruptor é descrito abaixo.

Consultar "22 LISTA DE DEFINIÇÕES MS" para a lista de definições MS.

### NOTA

- ◆ Certificar-se de definir o valor "Fixo" de acordo com 0 ou 1 na tabela.  
Caso contrário, a impressora pode não funcionar corretamente ou pode avariar.

### DICA

- Quando nenhum interruptor é pressionado no espaço de 30 segundos, a impressora sai do modo Definição de funções e regressa ao estado pronta para impressão.
- O interruptor de memória também pode ser definido a partir do software. Transfira o software a partir da página de transferências listada na tampa traseira.  
O software seguinte pode ser definido.
  - Para Windows:  
"Memory Switch" na "Tool" que pode ser iniciada a partir das propriedades no controlador da impressora.
  - Para iOS e Android:  
Aplicação "SII MP-A Utility" fornecida pela App Store ou Google Play

### ■ Procedimento de Definição de funções usando o funcionamento do interruptor

A definição de funções usando o funcionamento do interruptor faz com que a impressora comute para o modo Definição de funções.

Para entrar no modo Definição de funções, siga os procedimentos abaixo.

- (1) Colocar o papel térmico na impressora, como instruído em "9 CONFIGURAÇÃO DO PAPEL TÉRMICO". E certificar-se de que não ocorrem erros e, depois, desligar a impressora.  
Consultar "7 APRESENTAÇÃO DE LEDS DA IMPRESSORA" para condições de erros.
- (2) Pressionar o interruptor POWER enquanto pressiona o interruptor FEED, de seguida, soltar o interruptor POWER.  
O teste de impressão inicia, depois, soltar o interruptor FEED.

- (3) Após o teste de impressão, a mensagem de seleção do modo é impressa, como mostrado na Figura 11-1.  
Para entrar no modo Definição de funções, selecione "1: Setting Mode". (Pressionar o interruptor FEED 1 vez e, depois, pressionar o interruptor POWER.)

```
[Mode Select]
0 : Normal Mode
1 : Setting Mode
2 : Wireless ON/OFF Mode
3 : Hex Dump Mode
4 : Print WLAN Information
Press the FEED switch an equal
number of times to the selected number.
After that, press the POWER SW.
```

- "4: Print WLAN Information" apenas é impresso para o modelo com LAN sem fios.
- Ao pressionar o interruptor FEED 1 vez, "1: Setting Mode" é selecionado.
- Ao pressionar o interruptor POWER sem pressionar o interruptor FEED, "0 : Normal Mode" é selecionado.

**Figura 11-1 Mensagem de seleção de modo**

- (4) Quando a impressora entra no modo Definição de funções, é impressa uma mensagem para selecionar MS a definir, como mostrado na Figura 11-2.  
Pressionar o interruptor FEED o número de vezes que corresponde ao número MS selecionado e, de seguida, pressionar o interruptor POWER.

```
[MS Selection]
0 : Exit
1 : MS1
2 : MS2
3 : MS3
4 : MS4
5 : MS5
6: MS7,8
7 : MS9
8 : MS10
9 : MS13
10: I/F Setting
11: USB Setting
12: International Character
13: Character Code Table
14: Default Setting
Press the FEED switch an equal
number of times to the selected number.
After that, press the POWER SW.
```

- Ao pressionar o interruptor FEED 1 vez, "1: MS1" é selecionado.
- Ao pressionar o interruptor POWER sem pressionar o interruptor FEED, "0: Sair" é selecionado.
- "10: I/F Setting" apenas é impresso para o modelo com Bluetooth. Ao definir a ligação Bluetooth, selecionar isto.

**Figura 11-2 Mensagem de seleção MS**

- (5) Uma mensagem para selecionar as funções atribuídas ao MS selecionado é impressa como uma amostra mostrada na Figura 11-3.  
Pressionar o interruptor FEED o número de vezes que corresponde ao número da função selecionada e, de seguida, pressionar o interruptor POWER.

```
[Function selection of MS1]
0 : Return to MS selection
1 : Interface
2 : Mark Mode
3 : Command System
4 : Error Through
5 : Auto Activation by AC
6 : Response Data Discarding
Press the FEED switch an equal
number of times to the selected number.
After that, press the POWER SW.
```

- Ao pressionar o interruptor FEED 3 vezes, "3: Command System" é selecionado.
- Ao pressionar o interruptor POWER sem pressionar o interruptor FEED, "0 : Return to MS Selection" é selecionado.

**Figura 11-3 Mensagem de seleção de função  
(Exemplo: MS1 selecionado)**

- (6) É impressa uma mensagem para selecionar o valor da definição de funções selecionada como uma amostra mostrada na Figura 11-4.  
Pressionar o interruptor FEED o número de vezes que corresponde ao número do valor de definição selecionado e, de seguida, pressionar o interruptor POWER.

```
[Command System]
0 : Return to function selection
1 : ESC/POS
2 : HTML
3 : CPCL
Press the FEED switch an equal
number of times to the selected number.
After that, press the POWER SW.
```

- Ao pressionar o interruptor FEED 1 vez, "1: ESC/POS" é selecionado.

**Figura 11-4 Mensagem de seleção do valor de definição  
(Exemplo: Sistema de comando selecionado)**

- (7) É impressa uma mensagem para confirmar o valor de definição selecionado como uma amostra mostrada na Figura 11-5.

```
[Command System]
Set ESC/POS
Save setting   : Feed SW
Discard setting : Power SW
```

**Figura 11-5 Amostra de mensagem de confirmação do valor de definição  
(Exemplo: ESC/POS selecionado)**

Para gravar o valor de definição na memória, pressionar o interruptor FEED. É impressa Mensagem de seleção MS como mostrado na Figura 11-2.

Para eliminar o item selecionado, pressionar o interruptor FEED. É impressa a mensagem Seleção de função como uma amostra mostrada na Figura 11-3. Se selecionar "0 Return to MS Selection", a Seleção de função não é efetuada e Figura 11-2 Mensagem de seleção MS é impressa. (Pressionar o interruptor FEED sem pressionar o interruptor POWER.)

Para continuar a definir funções, regressar a (4).

- (8) Para sair o modo Definição de funções, selecione "0: Exit" na Figura 11-2 Mensagem de seleção MS. (Pressionar o interruptor POWER sem pressionar o interruptor FEED.)  
Teste de impressão e a impressão de Figura 11-1 Mensagem de seleção de modo reinicia. Certificar-se de que a função está definida.

Para regressar ao estado pronta para impressão, selecionar "0: Normal Mode" na mensagem de seleção de modo. (Pressionar o interruptor POWER sem pressionar o interruptor FEED.)

Para voltar a definir funções, regressar a (3).

## 12. LIGAÇÃO AO DISPOSITIVO ANFITRIÃO

A impressora suporta a comunicação USB e Bluetooth ou a comunicação LAN sem fios.

Selecione o modelo com Bluetooth ou modelo com LAN sem fios consoante o método de comunicação a utilizar.

- Modelo Bluetooth (MP-A40-Bxxxxxx): Bluetooth + USB
- Modelo LAN sem fios (MP-A40-Wxxxxxx) : LAN sem fios + USB

A definição de funções da impressora varia de acordo com o método de comunicação. Consultar as "MP-A40 SERIES THERMAL PRINTER TECHNICAL REFERENCE" para mais informações.

É necessário um cabo de interface USB opcional para efetuar a comunicação USB.

Consultar a secção "20 ESPECIFICAÇÕES" para mais informações sobre as especificações da interface.

A velocidade de comunicação pode ficar diminuída dependendo do processamento por software, bem como do conteúdo da impressão.

A comunicação sem fios deve ser definida para desativar onde o seu uso é proibido.

Para ativar/desativar a ligação sem fios, pressionar o interruptor FEED 3 vezes em 3 segundos quando a alimentação está ligada.

O WIRELESS LED acende ou pisca quando a comunicação sem fios é ativada.

O WIRELESS LED desliga quando a comunicação sem fios é ativada.



## ■ Comunicação USB

- (1) Certificar-se de que a alimentação da impressora está desligada.
- (2) Ligar o cabo da interface USB ao conector da interface USB da impressora.
- (3) Ligar a impressora e enviar os dados do dispositivo anfitrião para a impressora.
- (4) Verificar se os dados estão impressos corretamente.

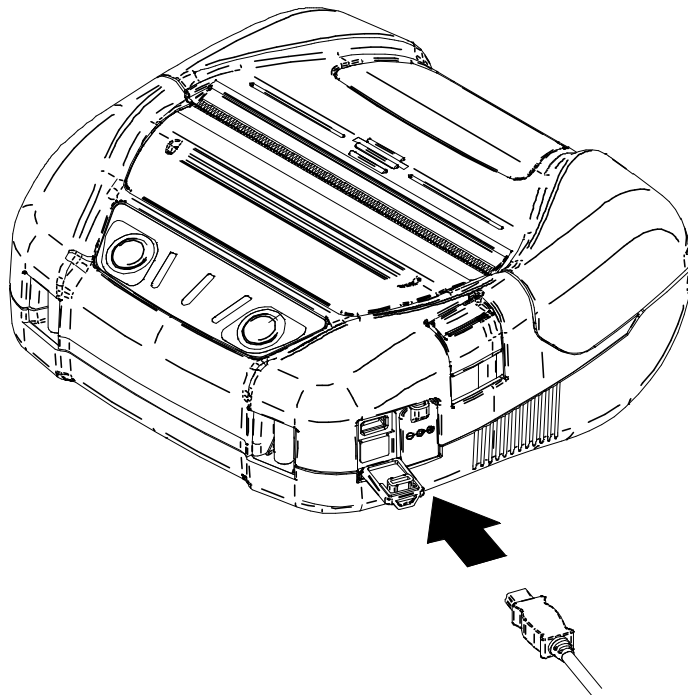

**Figura 12-1 Cabo da interface para comunicação USB**

### NOTA

- ◆ Ao ligar um cabo da interface USB ao conector da interface USB, introduzir a ficha ao máximo.
- ◆ Ao ligar ou desligar o cabo da interface, segurar no conector e nunca pelo cabo.

## ■ Comunicação Bluetooth

- (1) Quando o cabo da interface USB está ligado à impressora, desligá-lo da impressora.
- (2) Ligar a impressora e emparelhar com o dispositivo anfitrião.  
No envio da fábrica, a impressora passa para o modo de emparelhamento durante 60 segundos pressionando o interruptor de alimentação da impressora durante 7 segundos ou mais. E, de seguida, o WIRELESS LED pisca duas vezes por segundo. Durante este processo, emparelhar com o dispositivo anfitrião.  
O emparelhamento é feito por SSP (Simple Secure Pairing), porém utiliza-se o código PIN quando o dispositivo anfitrião não suporta SSP. O valor predefinido para o código PIN é de "0000".
- (3) Realize a ligação Bluetooth com o dispositivo anfitrião.  
Após estabelecer a ligação Bluetooth, o WIRELESS LED acende.
- (4) Verificar o estado de comunicação do dispositivo anfitrião.
- (5) Enviar os dados do dispositivo anfitrião e verificar se os mesmos são corretamente impressos.



### AVISO

- ◆ A impressora pode afetar os dispositivos eletrônicos médicos ou outros. Obtenha informações e dados quanto à influência por interferência de rádio junto dos fabricantes e revendedores respetivos.
- ◆ Ao usar a impressora em instituições médicas, seguir as diretrizes em vigor.
- ◆ NÃO usar a impressora numa área ou local onde a sua utilização seja proibida.

### DICA

- A distância de comunicação é de cerca de 10 m. Porém, a distância pode diferir de acordo com a interferência de rádio e o ambiente.
- Ao enviar dados de iPhone ou iPad através da comunicação Bluetooth, "Perfil" deve estar definido para "iAP2". Ao enviar dados de Android ou PC, "Perfil" deve estar definido para "SPP".
- A predefinição é "SPP".
- Para comutar entre SPP/iAP2, pressionar o interruptor FEED 5 vezes em 3 segundos quando a alimentação está ligada.

## ■ Comunicação LAN sem fios

- (1) Quando o cabo da interface USB está ligado à impressora, desligá-lo da impressora.
- (2) Ligar a impressora e ligar com o dispositivo anfitrião através de comunicação sem fios. No envio da fábrica, as definições de funções são as seguintes:

Modo	: Simple AP (ponto de acesso simples)
Norma de comunicação	: 802.11b/g/n (Gama de frequência 2,4 GHz)
SSID	: SII-Printer
Segurança	: None
Servidor DHCP	: Enable
Endereço IP da impressora	: 192.168.0.1
- (3) Ver a página "<http://192.168.0.1>" a partir do navegador de Internet. É apresentado o ecrã de definição da impressora para definir estes valores. Estes valores são ativados após reiniciar.
- (4) Verificar o estado de comunicação do dispositivo anfitrião.
- (5) Enviar os dados do dispositivo anfitrião e verificar se os mesmos são corretamente impressos.



### AVISO

- ◆ A impressora pode afetar os dispositivos eletrónicos médicos ou outros. Obtenha informações e dados quanto à influência por interferência de rádio junto dos fabricantes e revendedores respetivos.
- ◆ Ao usar a impressora em instituições médicas, seguir as diretrizes em vigor.
- ◆ NÃO usar a impressora numa área ou local onde a sua utilização seja proibida.

# 13. DEFINIÇÃO DE LARGURA DE PAPEL

Esta impressora pode usar largura de papel térmico de 105 mm, 100 mm e 80 mm instalando a divisória em anexo e o acessório da divisória.

O acessório da divisória (doravante referido como acessório) tem dois tipos.



**Figura 13-1 Divisória e acessórios**

De acordo com a largura do papel térmico, instalar a divisória e cada acessório na impressora. A Tabela 13-1 abaixo mostra a combinação da divisória e acessório.

Consultar a Figura 13-2 para confirmar a divisória e posição de instalação do acessório de cada largura de papel.

**Tabela 13-1 Lista de combinações de divisória e acessório**

	Largura do papel térmico			
	112 mm	105 mm	100 mm	80 mm
Divisória	-	✓	✓	✓
Acessório de divisória 100	-	-	✓	-
Acessório de divisória 80	-	-	-	✓
Posição da divisória (Figura 13-2)	-	p1	p2	p3

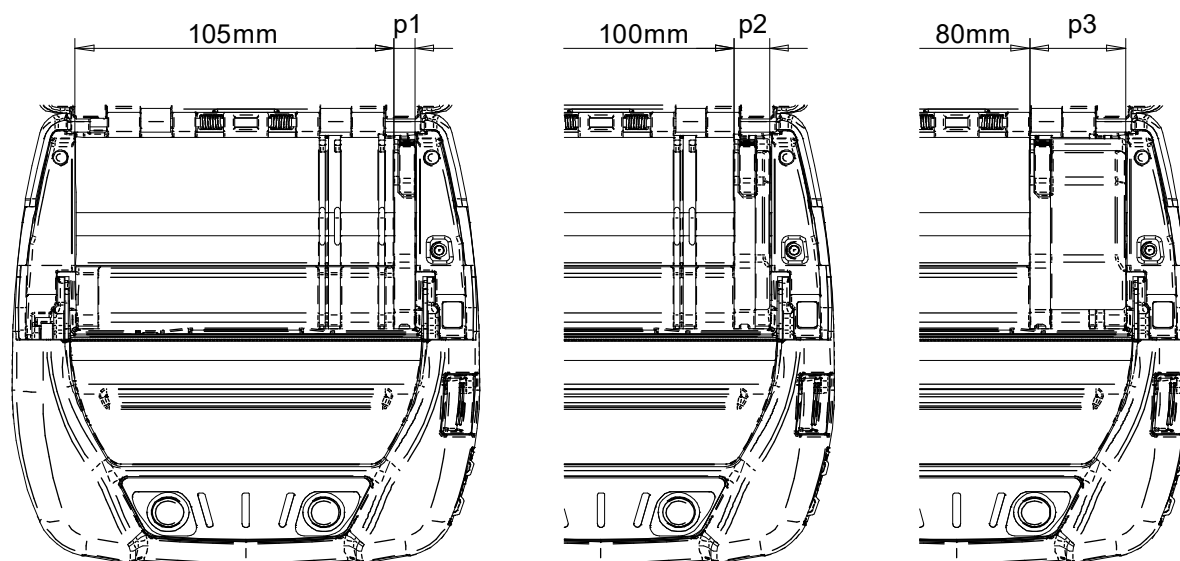

**Figura 13-2 Posição da divisória e acessório**

## ■ Instalar a divisória

Esta secção descreve como instalar a divisória e o acessório para utilizar a largura de papel 80 mm.

- (1) Desligar a impressora.
- (2) Retirar a bateria da impressora. Quando o adaptador AC está ligado, desligar a ficha AC do cabo AC de uma tomada.
- (3) Pressionar o botão de abertura da tampa de papel para abrir a tampa de papel.
- (4) Combinar a parte da divisória "D" com a parte do acessório 80 "d", como mostrado na Figura 13-3.

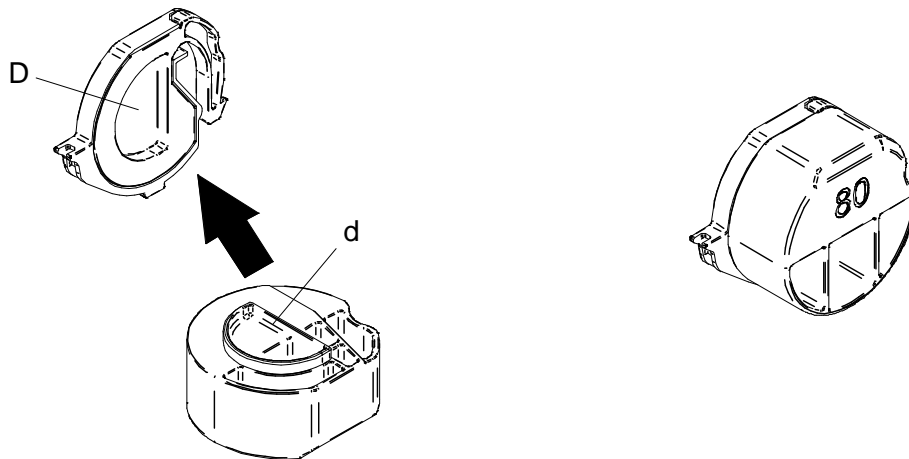

**Figura 13-3 Combinar divisória e acessório**

- (5) Fixar a patilha da divisória "e", "f" e "g" na ranhura da impressora "E", "F" e "G" através do procedimento seguinte 1 a 3. A impressora tem ranhuras de formato igual para cada largura de papel.

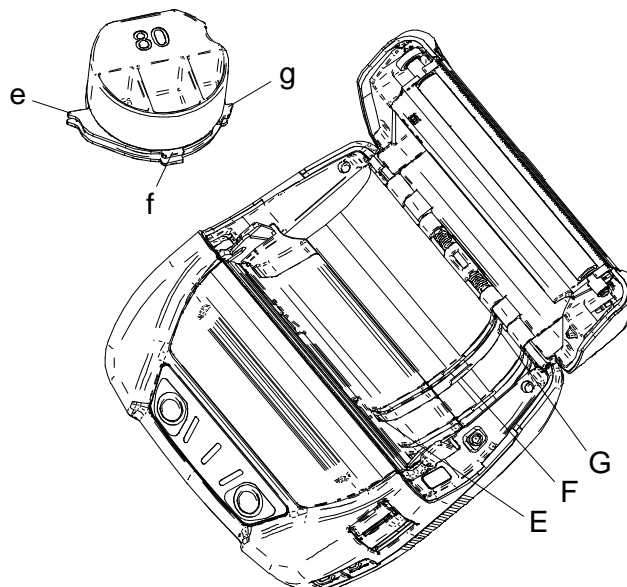

**Figura 13-4 Instalação da divisória (1)**

1. Alinhar a patilha da divisória "e" com a ranhura da impressora "E", como mostrado na Figura 13-5.

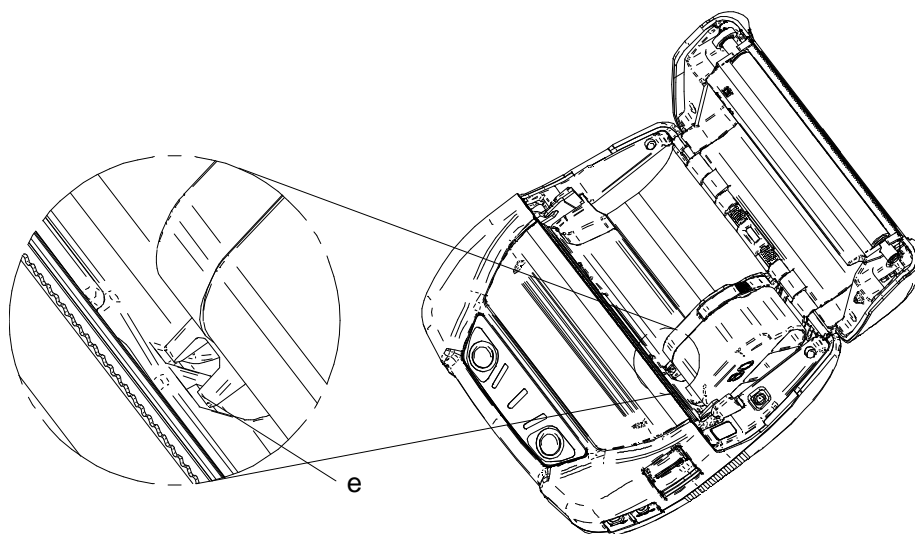

**Figura 13-5 Instalação da divisória (2)**

2. Rodar a divisória para a direita com a patilha "e" como um ponto de apoio e definir a patilha "f" na ranhura da impressora "F".
3. Pressionar a patilha da divisória "g" na ranhura da impressora "G" até encaixar a divisória, como mostrado na Figura 13-6.

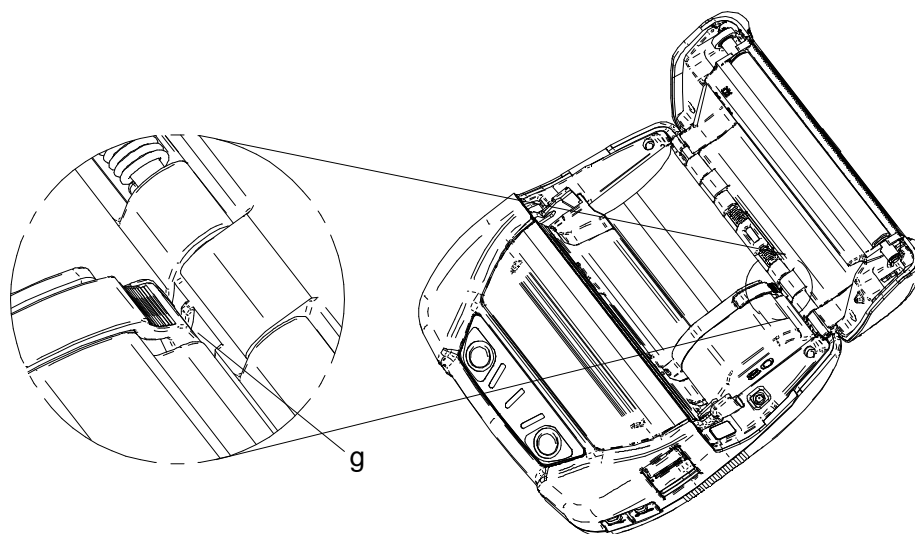

**Figura 13-6 Instalação da divisória (3)**

- (6) Certificar-se de que a divisória está bem instalada na impressora.
  - Ver a patilha "e" fixa na ranhura "E"
  - Ver a patilha "f" fixa na ranhura "F"
  - Ver a patilha "g" fixa na ranhura "G"
- (7) Ao alterar o tamanho da largura de papel através da divisória, definir a Definição geral 3 (MS3) na Definição de funções para selecionar o tamanho da largura de papel. Consultar "4.2 Details of MS Function" nas "MP-A40 SERIES THERMAL PRINTER TECHNICAL REFERENCE" para mais informações.

## ■ Retirar a divisória

Seguir o procedimento abaixo para retirar a divisória da impressora.

- (1) Puxar para cima a parte da divisória "h" pressionando na direção da seta, como mostrado na figura abaixo.



Figura 13-7 Remoção da divisória

### NOTA

- ◆ A impressora tem dois cortadores de papel na saída de papel: um no lado da impressora e a outro no lado da tampa de papel. Ao instalar/retirar a divisória, ter cuidado para não cortar os dedos no cortador de papel.
- ◆ Configurar a largura do papel antes de usar a impressora pela primeira vez. NÃO alterar a largura do papel depois de começar a usar a impressora. Se o fizer, pode danificar a impressora.
- ◆ Quando é usado papel térmico com uma largura inferior a 112 mm com a divisória, poderá ocorrer a formação de migalhas da borracha do cilindro, devido ao contacto do cilindro com a cabeça térmica. Remover as migalhas de borracha regularmente para manter a qualidade de impressão.

## 14. INSTALAR CLIP DE CINTO/ALÇA DE OMBRO

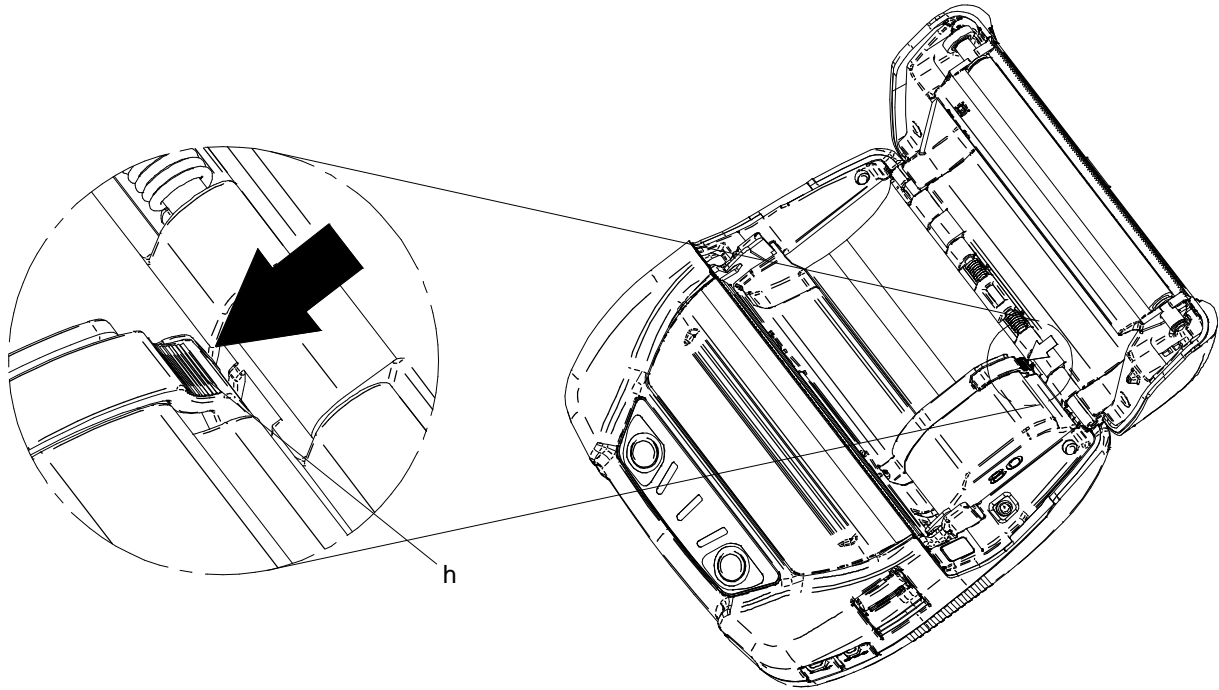
É possível instalar o clip de cinto e a alça de ombro nesta impressora para se tornar móvel.

O clip de cinto é incluído com a impressora.

A alça de ombro é um acessório opcional. Consultar "21 ACESSÓRIOS E CONSUMÍVEIS" e certificar-se de comprar os nossos produtos especificados listados nestas referências.

### ■ Instalar clip de cinto

- (1) Desligar a impressora.
- (2) Retirar a bateria da impressora.  
Quando o adaptador AC está ligado, desligar a ficha AC do cabo AC de uma tomada.
- (3) Instalar a parte do clip de cinto "j" na parte da impressora "J" na direção da seta, como mostrado na Figura 14-1.  
O clip de cinto não pode ser instalado na direção errada.



Figura 14-1 Instalação do clip de cinto (1)



- (4) Rodar o clip de cinto 90 graus para a direita.

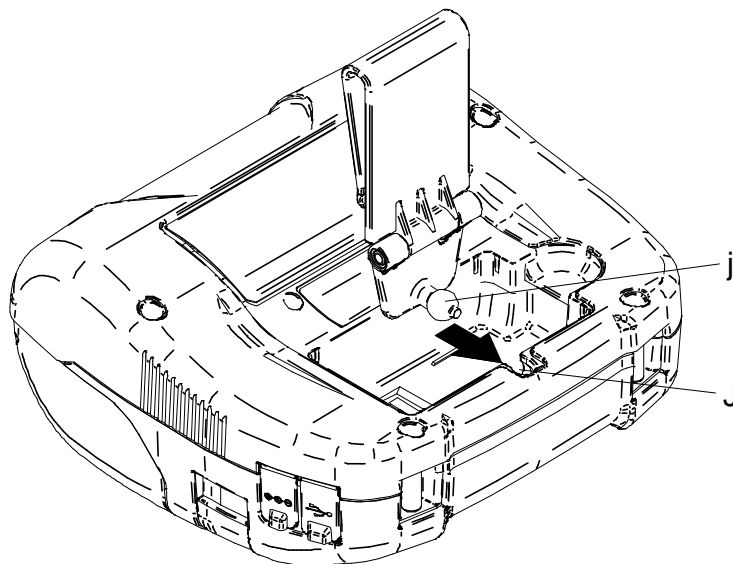
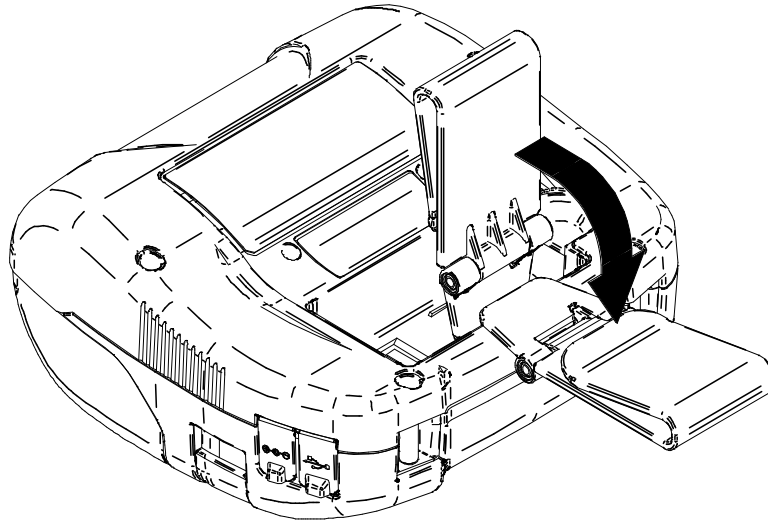

**Figura 14-2 Instalação do clip de cinto (2)**

- (5) Introduzir a bateria na impressora.  
(6) Engatar a parte do clip de cinto "k" no cinto, como mostrado na Figura 14-3.

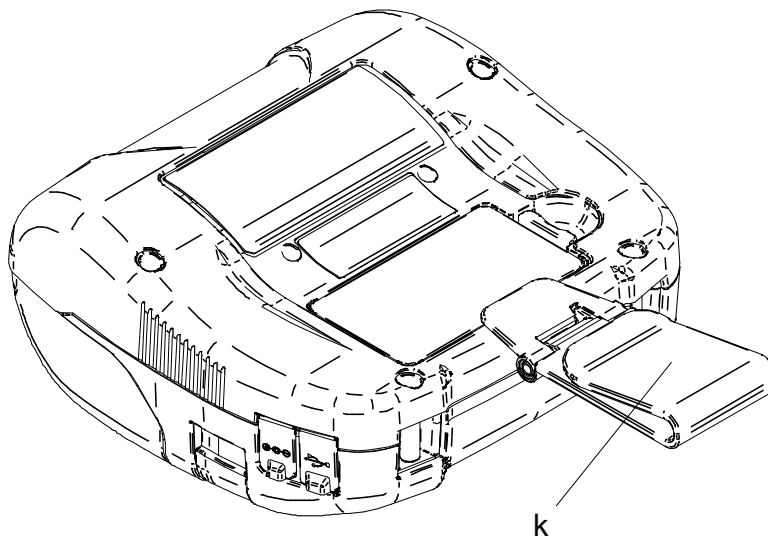

**Figura 14-3 Instalação do clip de cinto (3)**

**NOTA**

- ◆ Certificar-se de instalar a bateria na impressora ao usar o clip de cinto porque o clip de cinto sai demasiadamente fácil da impressora sem instalar a bateria. Uma queda da impressora pode causar ferimentos pessoais ou avarias.
- ◆ Evitar o contacto direto da bateria com a pele ao utilizar o clip de cinto. O contacto prolongado com a pele pode causar queimaduras de baixa temperatura.

## ■ Instalar alça de ombro

- (1) Passar a ponta da alça de ombro através da parte de instalação da impressão, como mostrado na Figura 14-4.  
Desapertar a alça de ombro do ajustador.

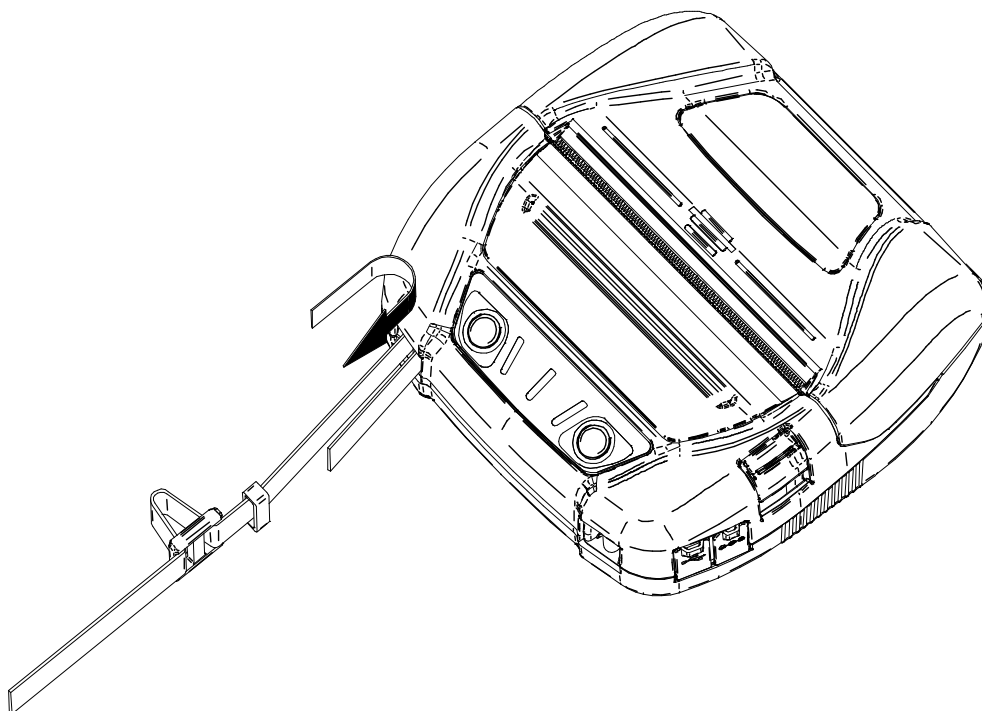

**Figura 14-4 Instalação da alça de ombro (1)**

- (2) Passar a ponta da alça de ombro dobrada através do anel, como mostrado na Figura 14-5.

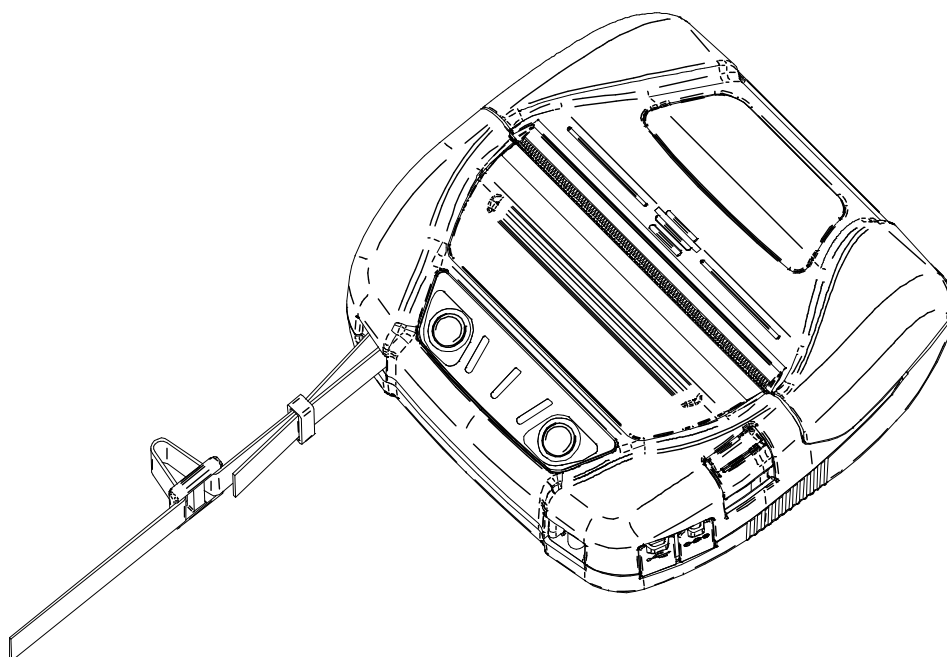

**Figura 14-5 Instalação da alça de ombro (2)**

- (3) Como mostrado na Figura 14-6, passar a ponta da alça de ombro através do orifício do ajustado no lado mais afastado da impressora.

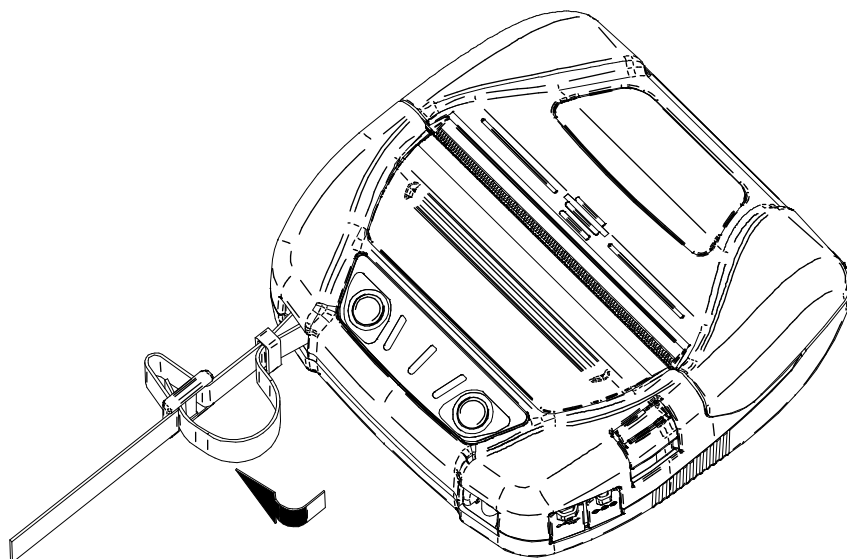

**Figura 14-6 Instalação da alça de ombro (3)**

- (4) Como mostrado na Figura 14-7, passar a ponta da alça de ombro através do orifício do ajustado no lado mais próximo da impressora. E, de seguida, voltar a passar a ponta da alça de ombro através do anel.

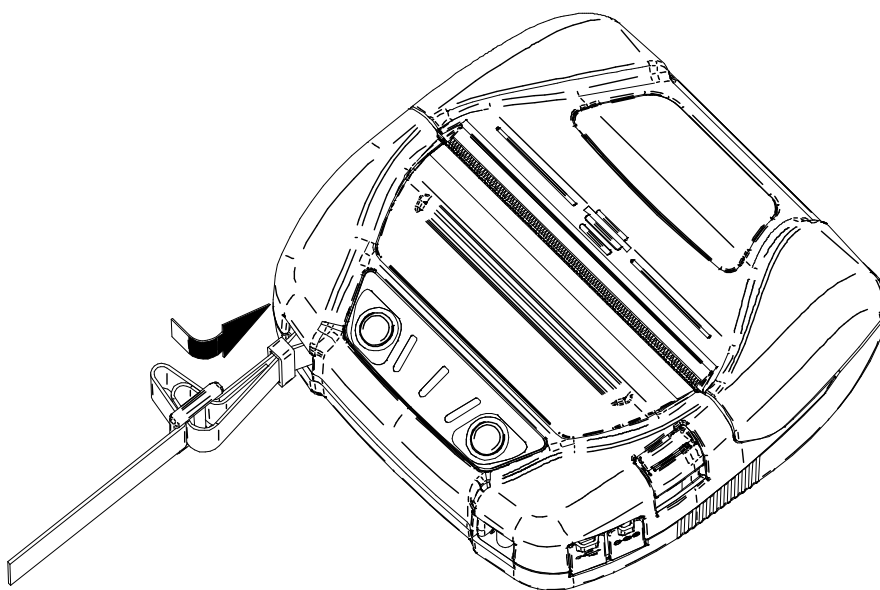

**Figura 14-7 Instalação da alça de ombro (4)**

- (5) Como mostrado na Figura 17-8, instalar o outro lado da alça de ombro com os mesmos procedimentos descritos (1) a (4).  
E apertar a folga do ajustador e ajustar o comprimento da alça de ombro.

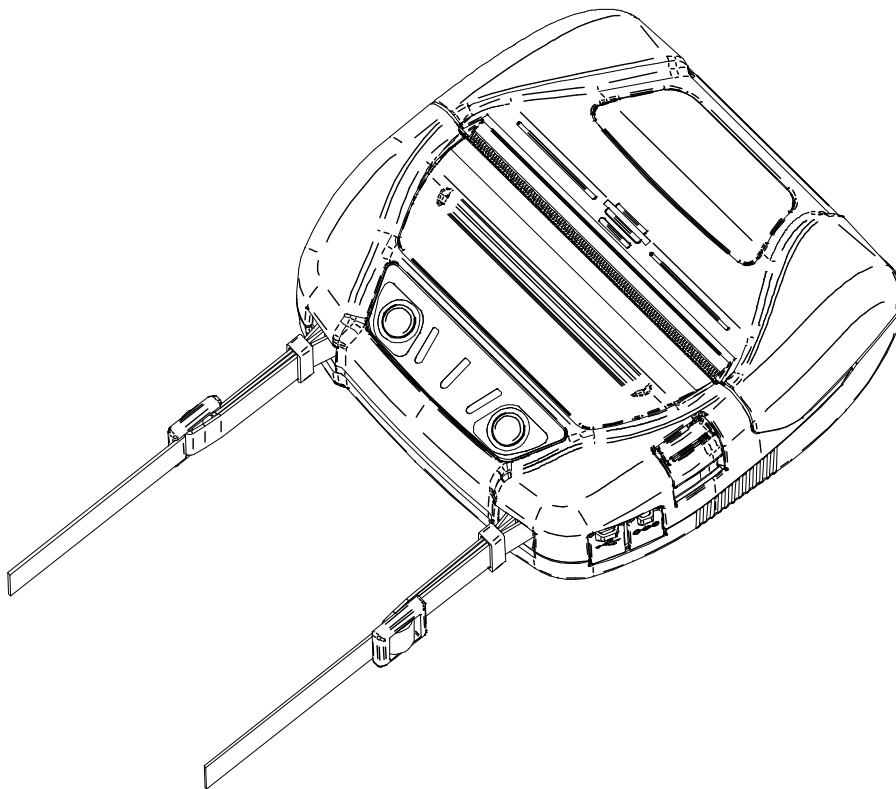

**Figura 14-8 Instalação da alça de ombro (5)**

**NOTA**

- ◆ Certificar-se de segurar a alça de ombro na impressora ao usar a alça do ombro. Uma queda da impressora pode causar ferimentos pessoais ou avarias.
- ◆ Evitar o contacto direto da bateria com a pele ao usar a alça de ombro. O contacto prolongado com a pele pode causar queimaduras de baixa temperatura.

## 15. CARREGAR BATERIA

A bateria pode ser carregada usando a impressora ou o carregador de bateria.

### Através da impressora

1. Carregada por uma fonte de alimentação AC usando o adaptador AC.
2. Carregada por uma tomada de acessório de um automóvel usando o carregador para automóvel.

### Através do carregador de bateria

3. Carregada por uma fonte de alimentação AC usando o adaptador AC.

Este capítulo descreve o método de carregamento usando o adaptador AC de uma fonte de alimentação AC pela impressora.

O adaptador AC necessita do cabo AC especificado.

Certificar-se de ver "16 CARREGAMENTO POR CARREGADOR PARA AUTOMÓVEL" para o método de carregamento usando o carregador para automóvel.

E certificar-se de ver "17 CARREGAMENTO POR CARREGADOR DE BATERIA" para o método de carregamento usando o carregador de bateria.

A bateria está parcialmente carregada antes do envio e proporciona alimentação suficiente para verificar o funcionamento da impressora. Para usar a impressora durante um longo período de tempo, carregar por completo a bateria.

Esta bateria não necessita de estar esgotada ou descarregada antes de carregar.

A bateria, adaptador AC e cabo AC são acessórios opcionais.

Consultar "20 ESPECIFICAÇÕES" e "21 ACESSÓRIOS E CONSUMÍVEIS" e certificar-se de comprar os nossos produtos especificados listados nestas referências.

#### NOTA

- ◆ NÃO retirar a bateria durante o recarregamento.
- ◆ A bateria deve ser carregada entre 0°C e 40°C (32°F e 104°F).

### ■ Carregamento por impressora e adaptador AC

Existem dois métodos para carregar a bateria usando a impressora e o adaptador AC.

- Carregamento normal : Iniciar o carregamento independentemente da capacidade restante da bateria.
- Carregamento de longa autonomia : Repetir o carregamento e descarregamento da bateria com capacidade restante da bateria suficiente pode acelerar a degradação da bateria.  
Para evitar isto, iniciar o carregamento quando a capacidade restante da bateria desce para o nível de carga 2 ou menos da bateria.

Para a capacidade restante da bateria e o estado de erro, consultar "7 APRESENTAÇÃO DE LEDS DA IMPRESSORA".

Selecionar o método de carregamento dependendo do procedimento.

## **Carregamento normal**

Antes de ligar ao adaptador AC, instalar a bateria na impressora.

- (1) Certificar-se de que a alimentação da impressora está desligada.
- (2) Instalar a bateria na impressora.
- (3) Ligar o adaptador AC ao cabo AC.
- (4) Ligar a ficha DC do adaptador AC ao conector de alimentação da impressora.
- (5) Ligar a ficha AC do cabo AC a uma tomada.
- (6) A impressora liga-se automaticamente.  
Após o POWER LED apresentar a capacidade restante da bateria durante cerca de 3 segundos, o POWER LED muda para laranja e, depois, o carregamento inicia.  
Durante o carregamento, o POWER LED acende a laranja.
- (7) Quando o carregamento é concluído com sucesso, a alimentação é cortada automaticamente.  
Caso ocorra o erro de bateria durante o carregamento, o ERROR LED apresenta o estado do erro.  
Quando acontecer, a alimentação não é cortada automaticamente.

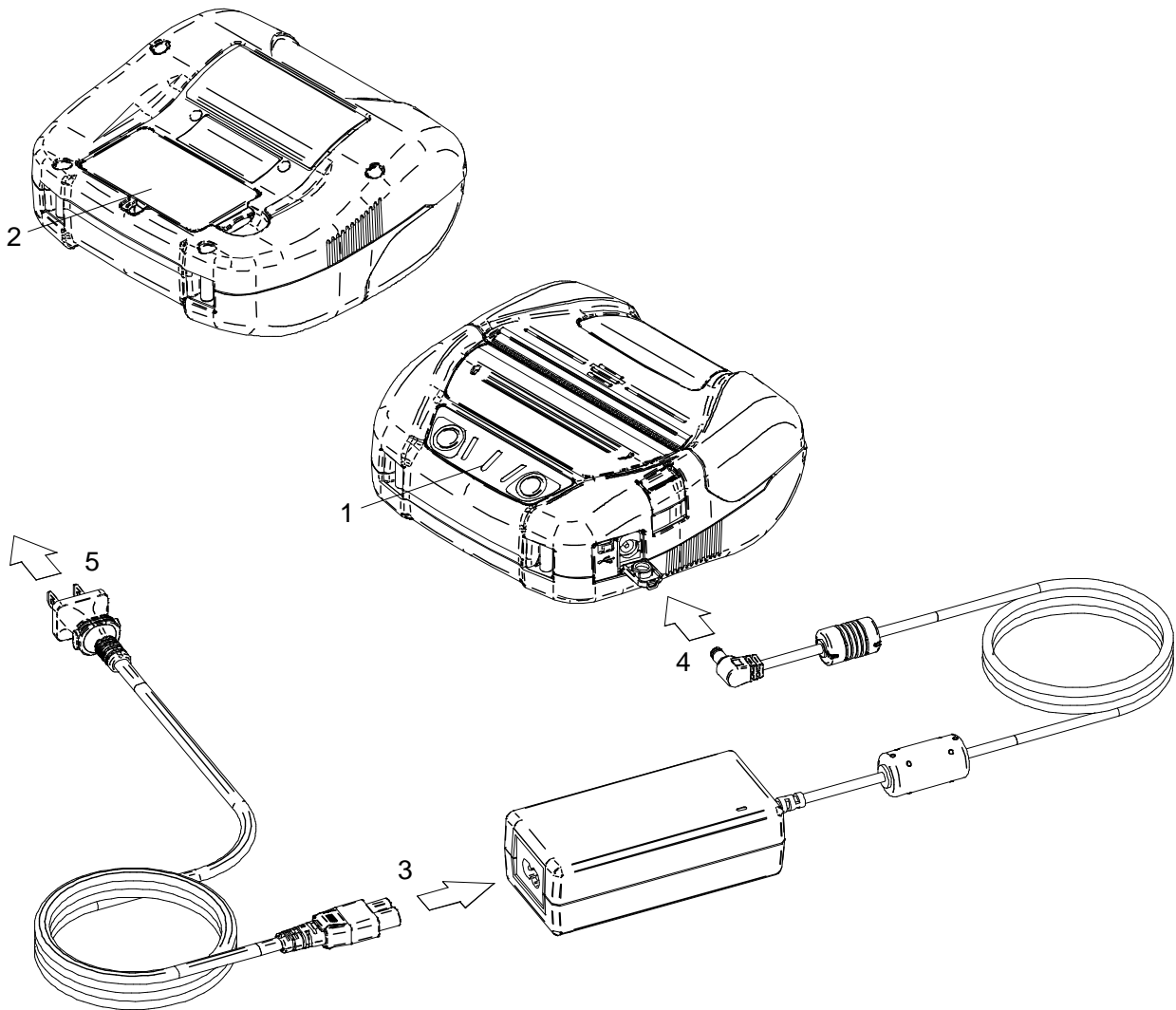

**Figura 15-1 Carregamento normal por adaptador AC**

## **Carregamento de longa autonomia**

Após ligar ao adaptador AC, instalar a bateria na impressora.  
Quando a bateria já estiver instalada, retirá-la da impressora.

- (1) Certificar-se de que a alimentação da impressora está desligada.
- (2) Ligar o adaptador AC ao cabo AC.
- (3) Ligar a ficha DC do adaptador AC ao conector de alimentação da impressora.
- (4) Ligar a ficha AC do cabo AC a uma tomada.
- (5) Instalar a bateria na impressora.
- (6) Ligar a impressora.  
Após o POWER LED apresentar a capacidade restante da bateria durante cerca de 3 segundos, o POWER LED fica laranja e o carregamento inicia quando a capacidade restante da bateria é o nível de carga 2 ou menos da bateria.  
Quando a capacidade restante da bateria é o nível de carga 1 da bateria, o POWER LED mantém-se aceso para apresentar a capacidade restante da bateria e o carregamento não inicia.  
Durante o carregamento, o POWER LED acende a laranja.
- (7) Quando o carregamento é concluído com sucesso, o POWER LED fica verde.  
A alimentação não é cortada automaticamente.  
Caso ocorra o erro de bateria durante o carregamento, o ERROR LED apresenta o estado do erro.

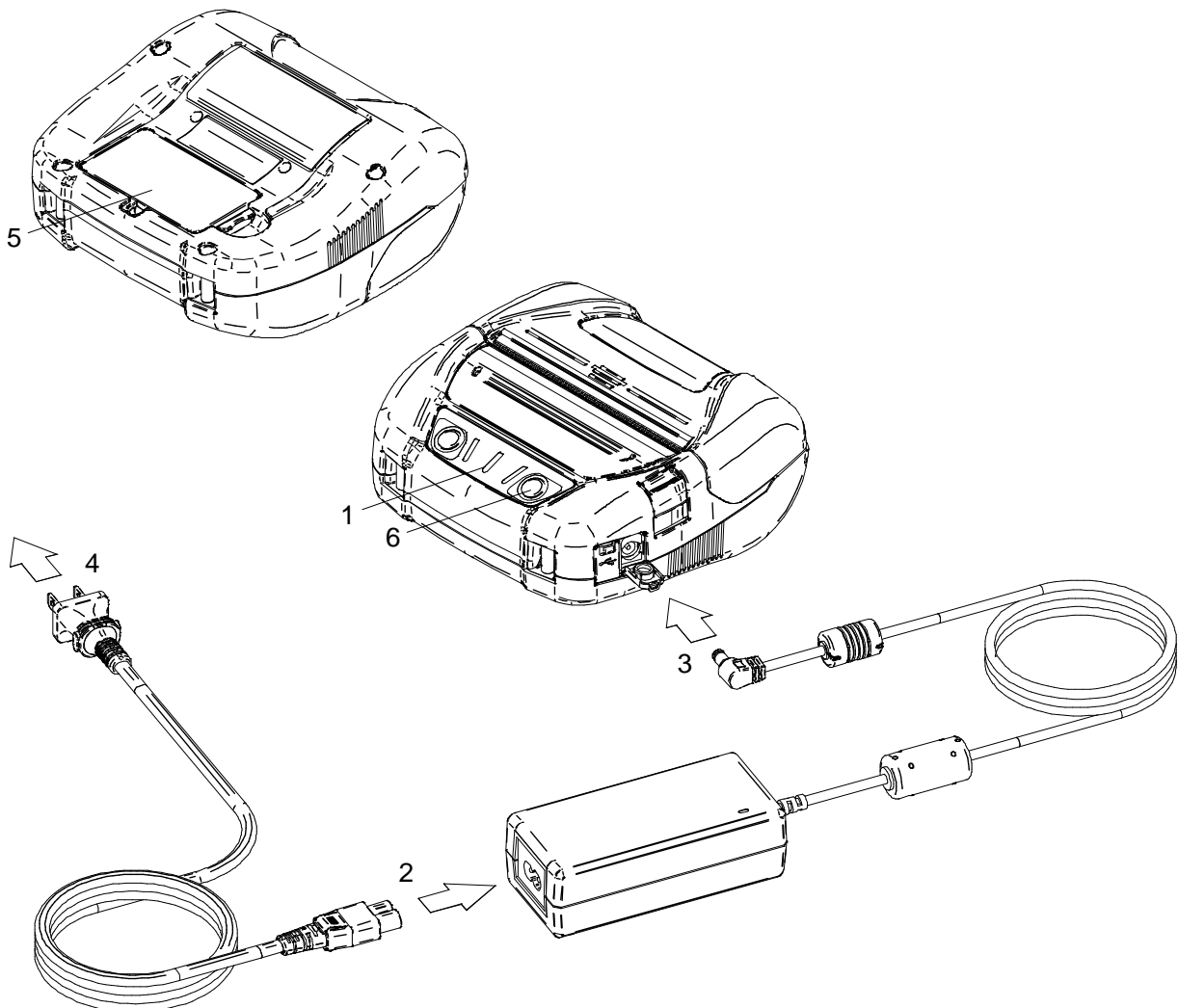

**Figura 15-2 Carregamento de longa autonomia por adaptador AC**

## DICA

- A impressora pode imprimir ou receber dados ao carregar através da impressora e adaptador AC.  
Durante a impressão, o POWER LED apresenta continuamente a capacidade restante da bateria e a impressora pausa para carregar.  
Após a impressão estar concluída, a impressora reinicia o carregamento e a luz do POWER LED muda para laranja.  
Caso a impressora efetue dados de impressão ou recepção durante o carregamento normal, a alimentação não é cortada automaticamente.
- Para parar o carregamento, pressionar o interruptor de alimentação.  
Para carregar novamente a bateria, pressionar novamente o interruptor de alimentação.  
No caso do carregamento de longa autonomia, quando a capacidade restante da bateria é recuperada para o nível de carga 1 da bateria ao reiniciar o carregamento, o carregamento é parado.
- Ao reiniciar o carregamento usando o procedimento acima durante o carregamento normal, o método de carregamento é alterado para o carregamento de longa autonomia e, por isso, a alimentação não é cortada automaticamente. Para reiniciar o carregamento normal, desligar a impressora, desligar a ficha AC do adaptador AC de uma tomada e voltar a ligar.
- O tempo de carregamento depende da temperatura ambiente e do nível de tensão da bateria. Normalmente, demora cerca de 4 horas a carregar quando a bateria não tem carga.
- O adaptador AC pode ficar quente quando em uso. Isto é normal e não é um defeito.



## 16. CARREGAMENTO POR CARREGADOR PARA AUTOMÓVEL

Usar o carregador para automóvel, pode ser ligada uma tomada de acessório para automóvel com a impressora e a bateria pode ser carregada.

O carregador para automóvel destina-se apenas a carregamento. Mesmo que o carregador para automóvel esteja ligado à impressora, a impressora não consegue imprimir sem a bateria.

Carregar a bateria através do carregador para automóvel é possível enquanto um motor de automóvel está a funcionar ou na posição de acessório. Verificar se a capacidade restante da bateria do automóvel é suficiente antes de utilizar o carregador para automóvel na posição de acessório.

A bateria e o carregador para automóvel são acessórios opcionais. Consultar "20 ESPECIFICAÇÕES" e "21 ACESSÓRIOS E CONSUMÍVEIS" e certificar-se de comprar os nossos produtos especificados listados nestas referências.

### NOTA

- ◆ NÃO retirar a bateria durante o recarregamento.
- ◆ NÃO ligar o carregador de bateria ao carregador para automóvel.
- ◆ A bateria deve ser carregada entre 0°C e 40°C (32°F e 104°F).
- ◆ Após usar o carregador para automóvel, desligue a ficha de isqueiro de uma tomada de acessório para automóvel.
- ◆ NÃO imprimir durante a condução de um veículo. O papel térmico ejetado pode atrapalhar a condução de um veículo.

## ■ Cada peça do carregador para automóvel



Figura 16-1 Cada peça do carregador para automóvel (CC-A12-A1)

### 1 ficha DC

---

A ficha DC liga ao conector de alimentação.

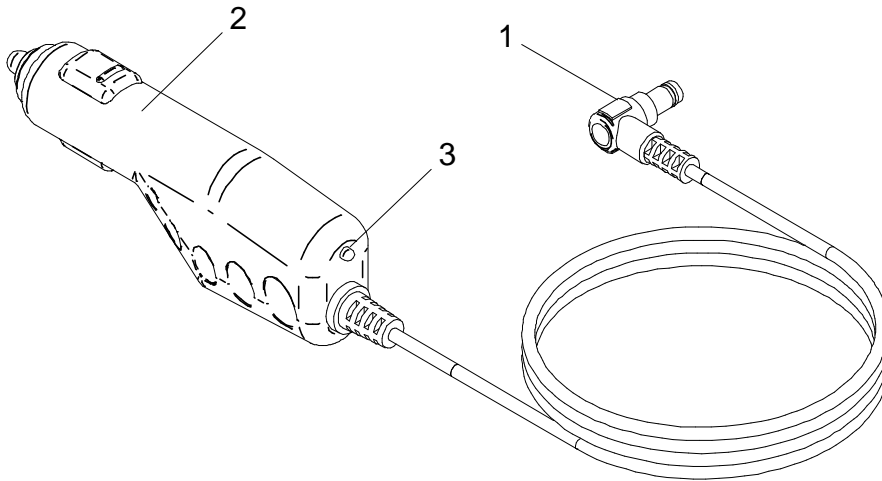
### 2 ficha de isqueiro

---

A ficha de isqueiro liga a uma tomada de acessório para automóvel.

### 3 LED

---

O LED apresenta o estado ativo.

O LED acende a verde quando um motor de automóvel está a funcionar ou na posição de acessório.

## ■ Carregamento por impressora e carregador para automóvel

Existem dois métodos para carregar a bateria usando a impressora e o carregador para automóvel.

- Carregamento normal : Iniciar o carregamento independentemente da capacidade restante da bateria.
- Carregamento de longa autonomia : Repetir o carregamento e descarregamento da bateria com capacidade restante da bateria suficiente pode acelerar a degradação da bateria. Para evitar isto, iniciar o carregamento quando a capacidade restante da bateria desce para o nível de carga 2 ou menos da bateria.

Para a capacidade restante da bateria e o estado de erro, consultar "7 APRESENTAÇÃO DE LEDS DA IMPRESSORA".

Selecionar o método de carregamento dependendo do procedimento.

## **Carregamento normal**

Antes de ligar ao carregador para automóvel, instalar a bateria na impressora.  
Certificar-se de que o motor do automóvel está a funcionar ou numa posição de acessório.

- (1) Certificar-se de que a alimentação da impressora está desligada.
- (2) Instalar a bateria na impressora.
- (3) Ligar o conector de alimentação da impressora à ficha DC do carregador para automóvel.
- (4) Ligar a ficha de isqueiro do carregador para automóvel a uma tomada de acessório para automóvel.
- (5) A impressora liga-se automaticamente.  
Após o POWER LED apresentar a capacidade restante da bateria durante cerca de 3 segundos, o POWER LED muda para laranja e, depois, o carregamento inicia.  
Durante o carregamento, o POWER LED acende a laranja.
- (6) Quando o carregamento é concluído com sucesso, a alimentação é cortada automaticamente.  
Caso ocorra o erro de bateria durante o carregamento, o ERROR LED apresenta o estado do erro.  
Quando acontecer, a alimentação não é cortada automaticamente.

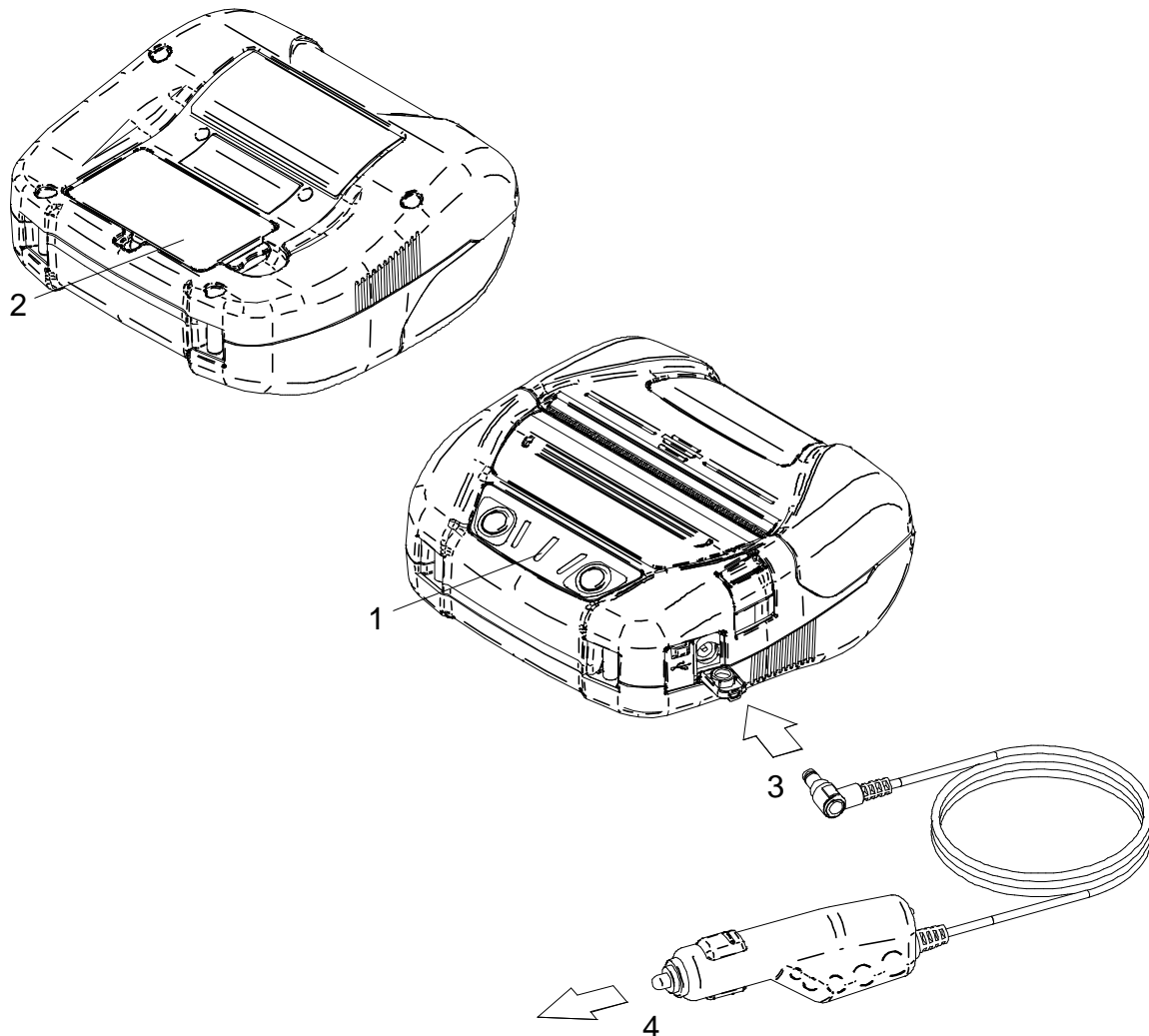

**Figura 16-2 Carregamento normal por carregador para automóvel**

## **Carregamento de longa autonomia**

Após ligar ao carregador para automóvel, instalar a bateria na impressora.

Quando a bateria já estiver instalada, retirá-la da impressora.

Certificar-se de que o motor do automóvel está a funcionar ou numa posição de acessório.

- (1) Certificar-se de que a alimentação da impressora está desligada.
- (2) Ligar o conector de alimentação da impressora à ficha DC do carregador para automóvel.
- (3) Ligar a ficha de isqueiro do carregador para automóvel a uma tomada de acessório para automóvel.
- (4) Instalar a bateria na impressora.
- (5) Ligar a impressora.  
Após o POWER LED apresentar a capacidade restante da bateria durante cerca de 3 segundos, o POWER LED fica laranja e o carregamento inicia quando a capacidade restante da bateria é o nível de carga 2 ou menos da bateria.  
Quando a capacidade restante da bateria é o nível de carga 1 da bateria, o POWER LED mantém-se aceso para apresentar a capacidade restante da bateria e o carregamento não inicia.  
Durante o carregamento, o POWER LED acende a laranja.
- (6) Quando o carregamento é concluído com sucesso, a luz do POWER LED fica verde.  
A alimentação não é cortada automaticamente.  
Caso ocorra o erro de bateria durante o carregamento, o ERROR LED apresenta o estado do erro.

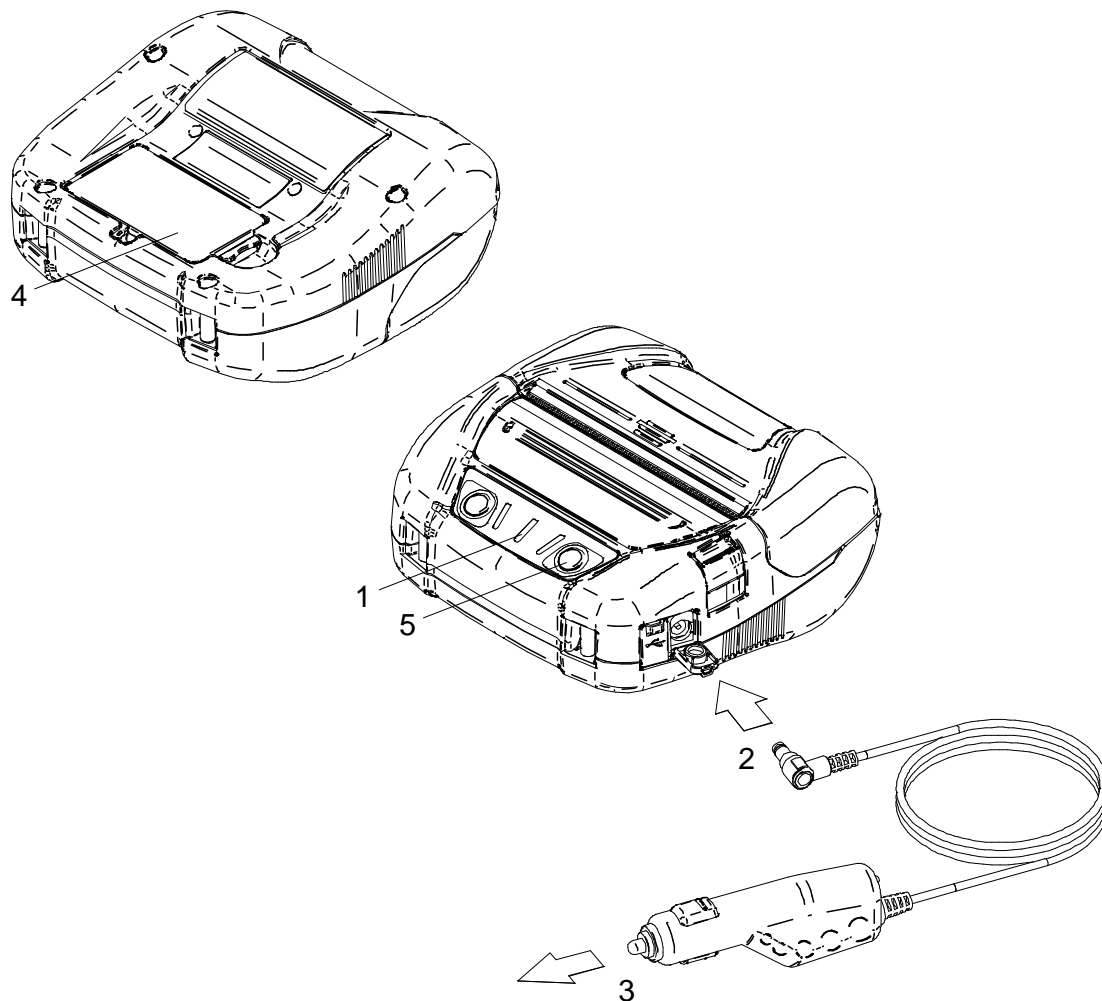

**Figura 16-3 Carregamento de longa autonomia por carregador por automóvel**

## DICA

- A impressora pode imprimir ou receber dados ao carregar através da impressora e carregador para automóvel.  
A alimentação para usar a impressora é fornecida pela bateria.  
Durante a impressão, o POWER LED apresenta continuamente a capacidade restante da bateria e a impressora pausa para carregar.  
Após a impressão estar concluída, a impressora reinicia o carregamento, a luz do POWER LED muda para laranja.  
Caso a impressora efetue dados de impressão ou recepção durante o carregamento normal, a alimentação não é cortada automaticamente.
- Para parar o carregamento, pressionar o interruptor de alimentação.  
Para carregar novamente a bateria, pressionar novamente o interruptor de alimentação.  
No caso do carregamento de longa autonomia, quando a capacidade restante da bateria é recuperada para o nível de carga 1 da bateria ao reiniciar o carregamento, o carregamento é parado.
- Ao reiniciar o carregamento usando o procedimento acima durante o carregamento normal, o método de carregamento é alterado para o carregamento de longa autonomia e, por isso, a alimentação não é cortada automaticamente. Para reiniciar o carregamento normal, desligar a impressora, desligar a ficha de isqueiro de uma tomada de acessório para automóvel e voltar a ligar.
- O tempo de carregamento depende da temperatura ambiente e do nível de tensão da bateria. Normalmente, demora cerca de 4 horas a carregar quando a bateria não tem carga.
- O carregador para automóvel pode ficar quente quando em uso. Isto é normal e não é um defeito.

# 17. CARREGAMENTO POR CARREGADOR DE BATERIA

Ao usar o carregador de bateria, a bateria pode ser carregada.

Para usar o carregador de bateria, é necessário o adaptador AC e o cabo AC.

A bateria, adaptador AC, cabo AC e carregador de bateria são acessórios opcionais.

Consultar "20 ESPECIFICAÇÕES" e "21 ACESSÓRIOS E CONSUMÍVEIS" e certificar-se de comprar os nossos produtos especificados listados nestas referências.

Existem dois carregadores de bateria especificados; um é "PWC-A071-A1" que pode carregar 1 bateria e o outro é o carregador de bateria quad "PWC-A074-A1" que pode carregar, no máximo, 4 baterias.

## NOTA

- ◆ A bateria deve ser carregada entre 0°C e 40°C (32°F e 104°F).
- ◆ Manter o terminal do carregador de bateria longe de poeira e de objetos metálicos.
- ◆ NÃO instalar a bateria ao instalar/retirar o adaptador AC.
- ◆ Após usar o carregador de bateria, desligar o cabo AC de uma tomada.
- ◆ Retirar a bateria após carregar.
- ◆ NÃO ligar o carregador para automóvel ao carregador de bateria.

## ■ Cada peça do carregador de bateria



Figura 17-1 Cada peça do carregador de bateria

### 1 Conector de alimentação

O conector de alimentação liga à ficha DC do adaptador AC.

### 2 LED

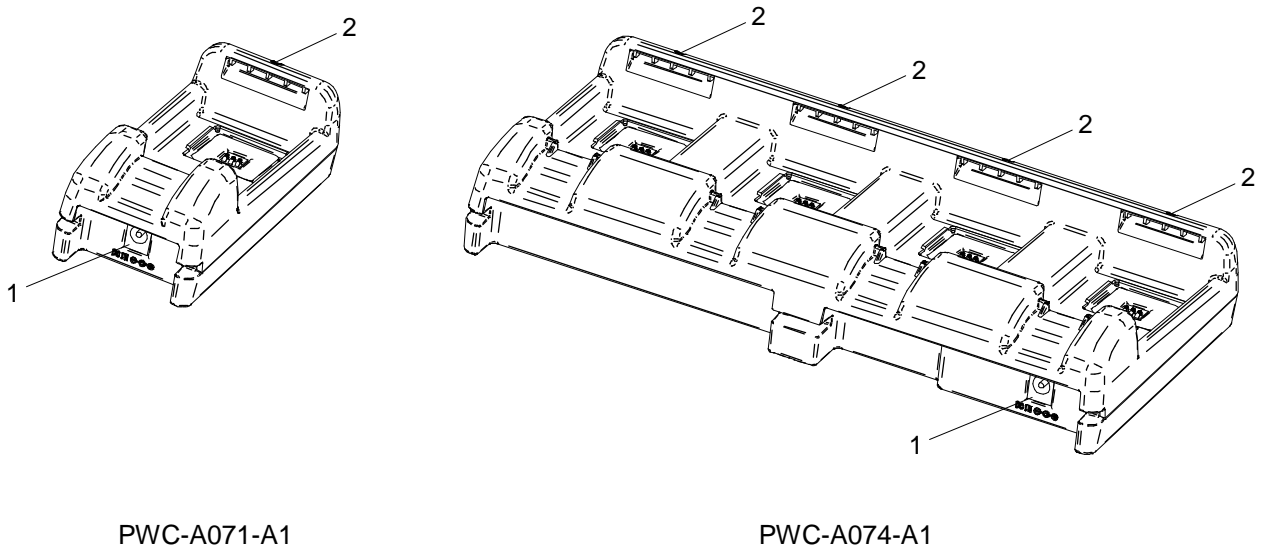
O LED apresenta o estado ativo.

■ Visor LED do carregador de bateria

Tabela 17-1 Estado da bateria

Estado da bateria	LED	
	Cor	Padrão de iluminação
Não instalada	Verde	Lig
Carregamento concluído	Verde	Lig
Carregamento	Laranja	Lig
Erro de temperatura da bateria em carregamento	Vermelho	Pisca-2
Erro de instalação da bateria	Vermelho	Pisca-3
Erro de bateria	Vermelho	Pisca-4
Erro de hardware	Vermelho	Lig

Tabela 17-2 Padrão do pisca

Estado	Padrão
Pisca-2	
Pisca-3	
Pisca-4	

## ■ Ligar o carregador de bateria ao adaptador AC

Esta secção descreve como ligar o carregador de bateria PWC-A071-A1 ao adaptador AC. Quando a bateria já estiver instalada, retirá-la do carregador de bateria.

- (1) Ligar o cabo AC ao adaptador AC.
- (2) Ligar a ficha DC do adaptador AC ao conector de alimentação do carregador de bateria. Fixar o cabo do adaptador AC na ranhura do carregador de bateria, como mostrado na Figura 17-3. (O cabo pode ser fixo na ranhura esquerda ou direita.)
- (3) Ligar a ficha AC do cabo AC a uma tomada.  
O LED do carregador de bateria muda de desligado para verde.

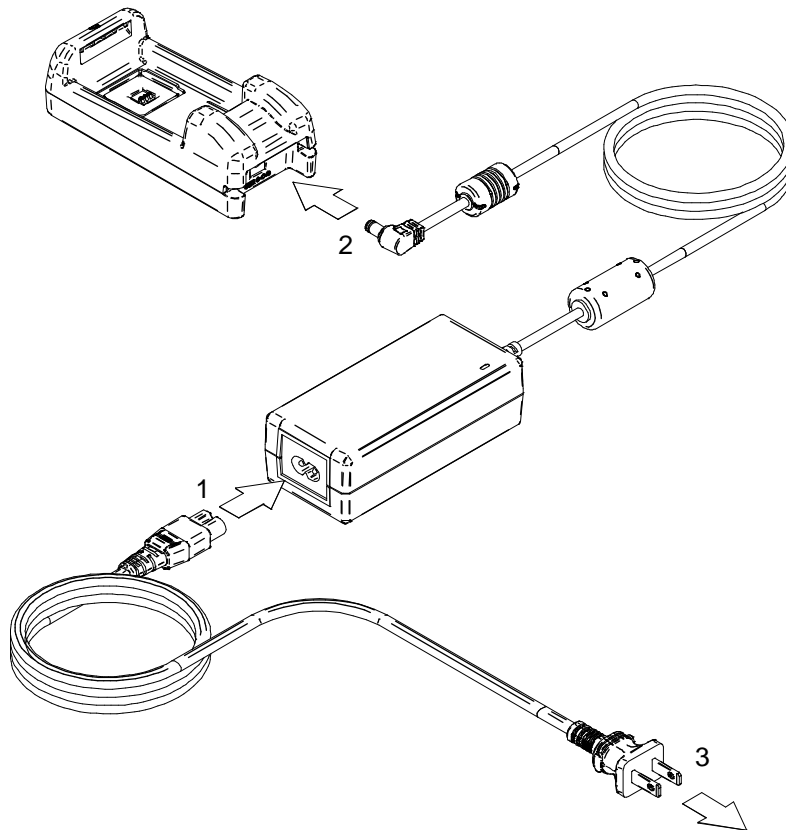

**Figura 17-2** Ligação de carregador de bateria e adaptador AC

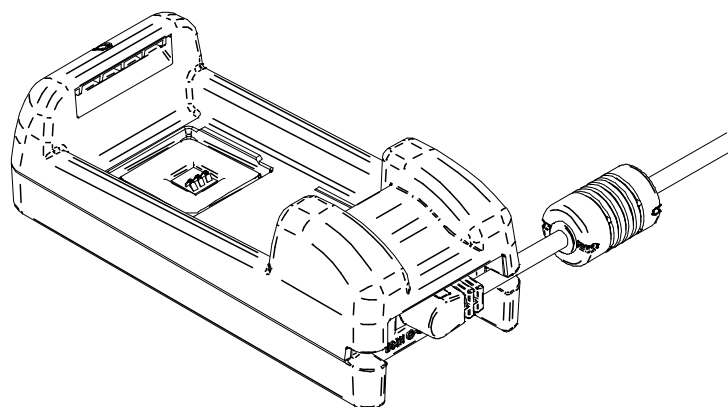

**Figura 17-3** Fixar cabo AC



## ■ Carregamento da bateria por carregador de bateria

Esta secção descreve como carregar a bateria através do carregador de bateria PWC-A071-A1. A bateria é instalada no carregador de bateria na direção mostrada na Figura 17-4. A bateria não pode ser introduzida na direção errada.

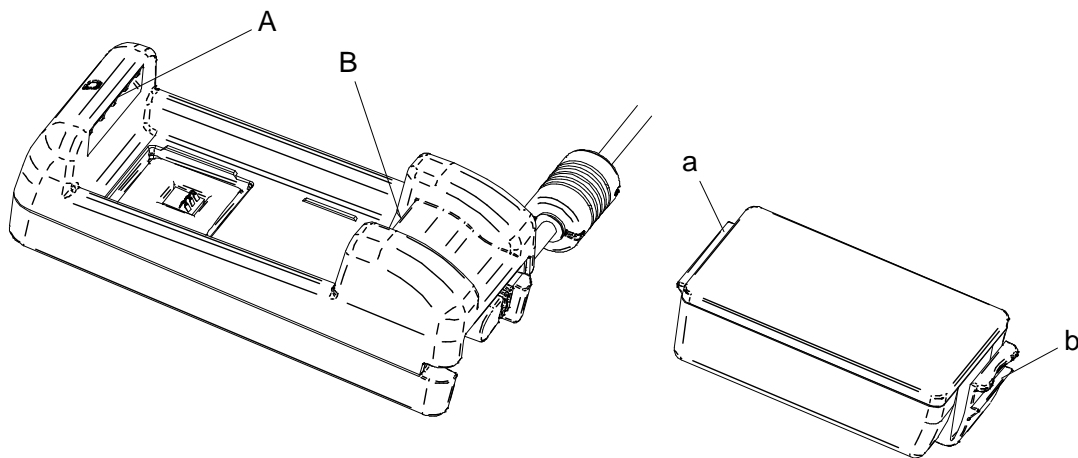

**Figura 17-4 Direção da bateria**

- (1) Introduzir a patilha da bateria "a" na ranhura do carregador de bateria "A"

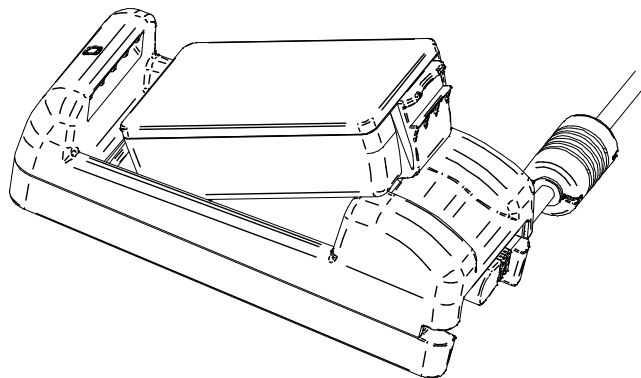

**Figura 17-5 Instalação da bateria (1)**

- (2) Pressionar a bateria até a patilha da bateria "b" encaixar na ranhura do carregador de bateria "B", como mostrado na Figura 17-6.

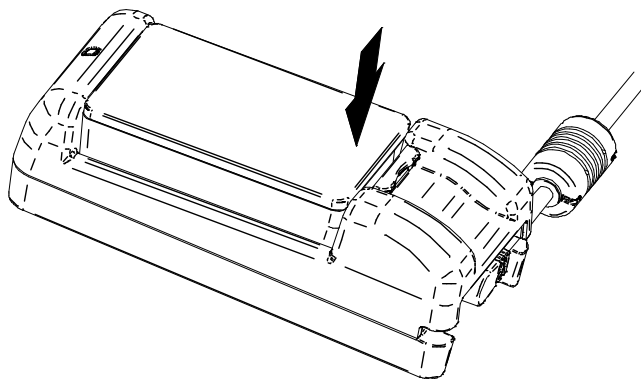

**Figura 17-6 Instalação da bateria (2)**

- (3) Verificar se a bateria está instalada corretamente no carregador de bateria.
- Verificar se a patilha da bateria "a" está introduzida na ranhura do carregador de bateria "A".
  - Verificar se a patilha da bateria "b" está bloqueada na ranhura do carregador de bateria "B".
- (4) O LED do carregador de bateria muda para laranja e, de seguida, o carregamento inicia. Durante o carregamento, o POWER LED acende a laranja. Quando o LED não fica laranja instalar novamente a bateria. Caso o LED não fique laranja mesmo que a bateria seja novamente instalada, tomar ação em conformidade com "■Procedimentos para lidar com erros".
- (5) Quando o carregamento está concluído, o LED do carregador de bateria muda para verde. Pressionar a alavanca da bateria "c" na direção da seta 1 na Figura 17-7 e retirá-la puxando na direção da seta 2. Não existe problema em retirar a bateria durante o carregamento. Caso ocorra o erro de instalação da bateria ou o erro de bateria durante o carregamento, o LED começa a piscar a vermelho. Quando isso acontecer, tomar ação de acordo com "■Procedimentos para lidar com erros".

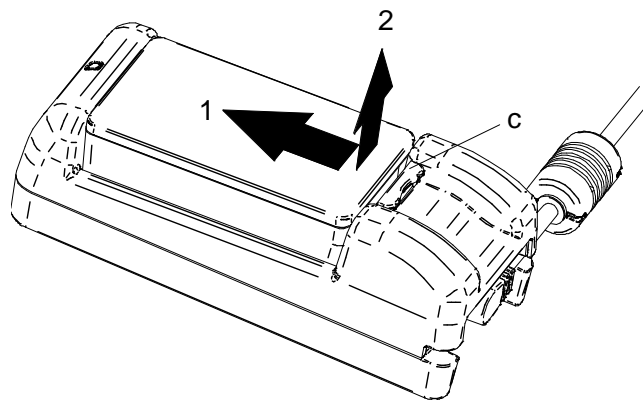

**Figura 17-7 Remoção da bateria do carregador de bateria**

**DICA**

- O tempo de carregamento depende da temperatura ambiente e do nível de tensão da bateria. Normalmente, ao usar o carregador de bateria "PWC-A071-A1", demora cerca de 4 horas a carregar quando a bateria não tem carga. Ao usar o carregador de bateria quad "PWC-A074-A1", demora cerca de 5 horas.
- O carregador de bateria e o adaptador AC podem ficar quentes quando em uso. Isso é normal e não é um defeito.

## ■ Procedimento para lidar com erros

**Tabela 17-3 Procedimento para lidar com erros**

Fenómeno	Causa possível	Ação corretiva
O LED não acende	O carregador de bateria não liga à fonte de alimentação	Ligar corretamente o carregador de bateria ao adaptador AC e ao cabo AC para receber a alimentação.
	Falha do adaptador AC ou o cabo AC está quebrado.	Substituir o adaptador AC ou cabo AC por um novo.
	Falha do carregador de bateria	Substituir o carregador de bateria por um novo.
O LED acende mas não a verde sem a bateria	Falha do carregador de bateria	Substituir o carregador de bateria por um novo.
LED apresenta erro de temperatura da bateria em carregamento	A temperatura da bateria sai do intervalo de temperatura de funcionamento (carregamento).	O carregamento da impressora inicia automaticamente quando a temperatura da bateria entra no intervalo de funcionamento (carregamento). Aguardar um pouco no local onde a temperatura ambiente é 0°C a 40°C (32°F a 104°F).
LED apresenta erro de instalação da bateria	A bateria está instalada na direção errada	Instalar novamente a bateria.
	Falha de contacto de um terminal da bateria	Retirar a bateria da bateria de carga, limpar o terminal e voltar a instalar.
	Falha da bateria	Substituir a bateria por uma nova.
LED apresenta erro de bateria	Falha da bateria	Substituir a bateria por uma nova.
LED apresenta erro de hardware	Falha do carregador de bateria ou adaptador AC	Substituir o carregador de bateria ou adaptador AC por um novo.

## ■ Montagem na parede

Este carregador de bateria pode ser montado numa parede através do orifício inferior, como mostrado na Figura 17-8.

- Parafuso recomendado: parafuso de cabeça cilíndrica 3 mm  
(forma da cabeça:  $\phi 5,5$  mm, tamanho da cabeça: 2 mm)

### **Tamanho de montagem**

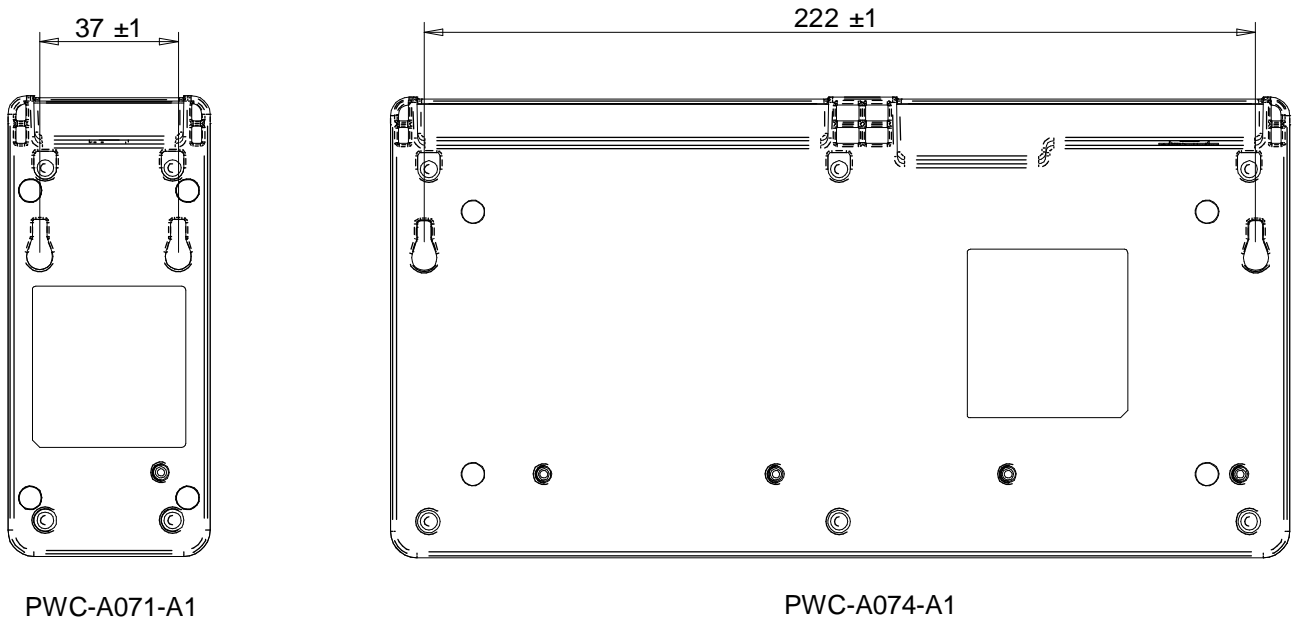

**Figura 17-8 Parte inferior do carregador de bateria**

#### NOTA

- ◆ Verificar o local e o material/estrutura da parede, e, em seguida, instalar a impressora de forma segura. Podem ocorrer lesões ou danos materiais se cair.

## 18. MANUTENÇÃO DA IMPRESSORA

A cabeça térmica da impressora não requer uma manutenção por parte do utilizador. Quando se acumula pó de papel, limpar a cabeça térmica para manter a qualidade da impressão no máximo durante um longo período de tempo.

### ■ Limpeza da cabeça térmica/cilindro

- (1) Desligar a impressora.
- (2) Retirar a bateria da impressora.  
Quando o adaptador AC está ligado, desligar a ficha AC do cabo AC de uma tomada.
- (3) Abrir a tampa do papel.
- (4) Limpar a cabeça térmica, o cilindro ou os pés de borracha com um cotonete humedecido com uma pequena quantidade de álcool etílico. (Ver a Figura 18-1.)

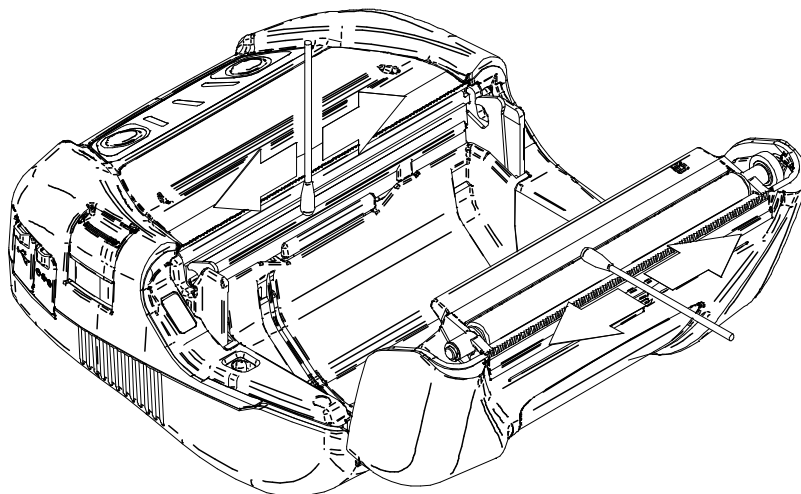

**Figura 18-1 Limpeza da cabeça térmica/cilindro**

- (5) Esperar até que todo o álcool etílico remanescente na cabeça térmica e no cilindro evapore completamente e, de seguida, fechar a tampa de papel.

#### NOTA

- ◆ Limpar a cabeça térmica depois de arrefecer.
- ◆ Limpar a cabeça térmica com um cotonete de algodão ou outro material macio.
- ◆ A impressora tem dois cortadores de papel na saída de papel: um no lado da impressora e a outro no lado da tampa de papel. Ter cuidado para não cortar os dedos no cortador de papel.
- ◆ NÃO tocar na engrenagem do cilindro. Ao fazer isso, poderá causar perda de qualidade da impressão ou danos.

## 19. RESOLUÇÃO DE PROBLEMAS

Verificar os seguintes pontos antes de solicitar a reparação:

### ■ A energia não liga

- Está a ser usada uma bateria ou adaptador AC especificado?
- A bateria tem carga suficiente?
- A bateria está instalada corretamente?
- O adaptador AC e cabo AC estão ligados corretamente?
- O adaptador AC está ligado à impressora corretamente?

### ■ A impressora não imprime nem liga

- O cabo de interface está ligado corretamente?
- As especificações do cabo de interface estão em conformidade com as especificações deste manual?
- O método de comunicação usado e a definição de funções da impressora são os corretos?
- O estado de comunicação Bluetooth/LAN sem fios é normal?
- As condições de comunicação entre a impressora e o dispositivo anfitrião são as corretas?
- Está a ser usado o papel térmico especificado? A orientação do papel (superfície/costas) é a correta?

### ■ É exibido um erro

- Consultar "7 APRESENTAÇÃO DE LEDS DA IMPRESSORA".
- A Definição de funções da impressora é a correta?

### ■ A bateria não está instalada

- A bateria está orientada corretamente?
- Está a ser usada a bateria especificada?

### ■ A bateria esgota-se rapidamente mesmo quando tem carga

- A bateria foi carregada corretamente?
- Se a bateria tiver sido carregada corretamente, mas não dura muito tempo, está praticamente obsoleta.  
Substituir por uma nova.

## 20. ESPECIFICAÇÕES

### ■ Especificações da impressora

Item	Especificações
Modelo	MP-A40-B06JK1 (Modelo com Bluetooth) MP-A40-B06JK2 (Modelo com Bluetooth) MP-A40-W06JK1 (Modelo com LAN sem fios)
Método de impressão	Impressão térmica
Densidade dos pontos	8 pontos/mm
Largura do papel/ Largura da impressão (Número de pontos efetivos)	80 mm / 72 mm (576 pontos) 100 mm / 92 mm (736 pontos) 105 mm / 97 mm (776 pontos) 112 mm / 104 mm (832 pontos)
Número de caracteres por linha <sup>*1</sup>	Largura do papel 80 mm: 24 pontos x 12 pontos 48 dígitos 16 pontos x 8 pontos 72 dígitos Largura do papel 100 mm: 24 pontos x 12 pontos 61 dígitos 16 pontos x 8 pontos 92 dígitos Largura do papel 105 mm: 24 pontos x 12 pontos 64 dígitos 16 pontos x 8 pontos 97 dígitos Largura do papel 112 mm: 24 pontos x 12 pontos 69 dígitos 16 pontos x 8 pontos 104 dígitos
Tamanho dos caracteres (A x L)	1 byte: A 24 pontos x L 12 pontos, A 16 pontos x L 8 pontos 2 bytes: A 24 pontos x L 24 pontos, A 16 pontos x L 16 pontos
Velocidade de impressão	105 mm/seg máx.
Temperatura de funcionamento	-20°C a 50°C (-4°F a 122°F)
Humidade relativa do ar <sup>*2</sup>	de 10% HR a 90% HR
Dimensões (L x D x A)	156 x 152 x 71 mm
Peso	Aprox. 760 g (incluindo a bateria, excluindo o papel térmico)
Resistência a quedas	2 m <sup>*3</sup>
Resistência a poeira e gotas	IP54 <sup>*3</sup>

\*1: Caracteres de 1 byte, o espaçamento entre caracteres é de 0 pontos.

\*2: Consultar "MP-A40 SERIES THERMAL PRINTER TECHNICAL REFERENCE" quanto ao intervalo de humidade certificável em cada temperatura.

\*3: Este número é o resultado de teste com base nos procedimentos SII, não é um valor garantido.

### ■ Especificações do adaptador AC especificado

(Acessórios)

Item	Especificações
Modelo	PW-D0940-W2
Tensão de entrada	AC 100 V a 240 V, 50/60 Hz
Potência nominal	DC 9,0 V, 4 A
Temperatura de funcionamento	0°C a 40°C (32°F a 104°F)
Dimensões (L x D x A)	53 x 114 x 37 mm*
Peso	Aprox. 318 g

\*: Excluindo o cabo.

**■ Especificações da bateria especificada****(Acessórios)**

Item	Especificações
Modelo	BP-A0720-A1*
Bateria	lões de lítio
Tensão nominal	DC 7,4 V
Capacidade nominal	1950 mAh
Temperatura de funcionamento	-20°C a 50°C (-4°F a 122°F) (impressão) 0°C a 40°C (32°F a 104°F) (carregamento)
Peso	Aprox. 119 g

\*: MP-A40-B06JK2 não suporta esta bateria.

**(Acessórios)**

Item	Especificações
Modelo	BP-A0720-B1
Bateria	lões de lítio
Tensão nominal	DC 7,4 V
Capacidade nominal	1950 mAh
Temperatura de funcionamento	-20°C a 50°C (-4°F a 122°F) (impressão) 0°C a 40°C (32°F a 104°F) (carregamento)
Peso	Aprox. 119 g

**■ Especificações do carregador de bateria especificado****(Acessórios)**

Item	Especificações
Modelo	PWC-A071-A1
Tensão de entrada	DC 9,0 V a 12,0 V
Bateria especificada	BP-A0720-A1, BP-A0720-B1
Temperatura de funcionamento	0°C a 40°C (32°F a 104°F)
Dimensões (L x D x A)	54 x 123 x 41,3 mm
Peso	Aprox. 82 g

**■ Especificações do carregador de bateria quad especificado****(Acessórios)**

Item	Especificações
Modelo	PWC-A074-A1
Tensão de entrada	DC 9,0 V
Bateria especificada	BP-A0720-A1, BP-A0720-B1
Temperatura de funcionamento	0°C a 40°C (32°F a 104°F)
Dimensões (L x D x A)	240 x 123 x 41,3 mm
Peso	Aprox. 304 g



## ■ Especificações do carregador para automóvel especificado (Acessórios)

Item	Especificações
Modelo	CC-A12-A1
Tensão de entrada	DC 12,0 V, DC 24,0 V
Potência nominal	DC 12,0 V, 1,5 A
Temperatura de funcionamento	0°C a 40°C (32°F a 104°F)
Dimensões (L x D x A)	107 x 38 x 20,4 mm*
Peso	Aprox. 70 g

\*: Excluindo o cabo.

## ■ Especificações da interface

### Especificações da interface USB

Item	Especificações
Versão	Ver. 2.0
Modo de transmissão de dados da impressora	Transferência em massa (12 Mbps)

### Especificações da interface Bluetooth

Item	Especificação
Versão	Ver. 4.1
Categoria de potência de transmissão	Classe 2
Perfil	SPP, iAP2

### Especificações da interface LAN sem fios

Item	Especificações
Norma de comunicação	802.11b/g/n, 802.11a/n
Configuração de rede	Infraestrutura
Tipo de estação	Ponto de acesso (modo AP simples), Cliente (modo Cliente)
Certificação/criptação	Open, WEP, WPA-PSK, WPA2-PSK, EAP-TTLS*, PEAP*

\*: Apenas modo Cliente

## ■ Países nos quais o produto destina-se a ser vendido

O produto destina-se a ser vendido nos países listados abaixo.

Países*1	Modelo com Bluetooth		Modelo com LAN sem fios*2
Japão	MP-A40-B06JK1	MP-A40-B06JK2	MP-A40-W06JK1J
EUA, Canadá			MP-A40-W06JK1U
UE, AELC, Reino Unido			MP-A40-W06JK1E
Turquia		-	-
Brasil			

\*1: Consulte o seu representante de vendas SII, quando pretender operar os produtos noutros países que não os listados acima.

\*2: O modelo difere de país para país.

Estes acessórios especificados destinam-se a ser vendidos nos países listados abaixo.

✓: Países nos quais o produto destina-se a ser vendido

Países*1	BP-A0720-A1 BP-A0720-B1 (Bateria)	PW-D0940-W2*2 (Adaptador AC)	PWC-A071-A1 PWC-A074-A1 (Carregador de bateria)	CC-A12-A1 (Carregador para automóvel)
Japão	✓	✓	✓	✓
EUA, Canadá	✓	✓	✓	✓
UE, AELC, Reino Unido	✓	✓	✓	✓
Turquia	✓	✓	✓	✓
Brasil	✓	✓	✓	✓

\*1: Consulte o seu representante de vendas SII, quando pretender operar os produtos noutros países que não os listados acima.

\*2: O cabo AC compatível difere de país para país. Ver a Tabela de Cabo AC especificado abaixo.

## ■ Tabela do cabo AC especificado

(Acessórios)

Países	Modelo*1
Japão	CB-JP04-18A-E
EUA, Canadá	CB-US04-18A-E
UE, AELC, Turquia	CB-CE01-18B-E
Reino Unido	CB-UK01-20A-E
Brasil	*2

\*1: É impossível usar todos os modelos noutros países que não os listados.

\*2: Usar o cabo AC de 2,0 metros que cumpre as normas de segurança do Brasil.

## 21. ACESSÓRIOS E CONSUMÍVEIS

### ■ Acessórios especificados

Nome	Modelo
Bateria	BP-A0720-A1 <sup>*1</sup> BP-A0720-B1
Adaptador AC	PW-D0940-W2
Cabo AC <sup>*2</sup>	CB-JP04-18A-E CB-US04-18A-E CB-CE01-18B-E CB-UK01-20A-E
Carregador de bateria	PWC-A071-A1 PWC-A074-A1
Carregador para automóvel	CC-A12-A1
Alça de ombro	STR-A03-1
Cabo da interface USB	IFC-U01-1-E
Caixa de transporte	CVR-402-1

\*1: MP-A40-B06JK2 não suporta esta bateria.

\*2: A forma de saída difere entre países. Confirmá-la antes de usar.

### ■ Papel térmico especificado<sup>\*1 \*2</sup>

Tipo de papel	Modelo	Fabricante
Folha de recibos	TF50KS-E2D	Nippon Paper
	PD160R	Oji Paper
	P220VBB-1	Mitsubishi Paper Mills.
	Alpha400-2.1 <sup>*3</sup>	Appvion
	KT48PF	Papierfabrik August Koehler
Folha de etiquetas <sup>*4</sup>	F5041	Mitsubishi HiTech Paper
	HW76MW	Lintec
	KIP370 <sup>*5</sup>	Kanzaki Specialty Papers
	KLS46 <sup>*3*5</sup>	KANZAN Spezialpapiere

\*1: Usar o papel térmico cujo diâmetro máximo é 58 mm ou menos.  
Usar o papel térmico cuja largura de papel é 112 mm, 105 mm, 100 mm e 80 mm.  
Usar o papel térmico cuja largura máxima é igual ou inferior à largura de papel + 0,5 mm incluindo desvio de bobinagem.

\*2: Consultar "MP-A40 SERIES THERMAL PRINTER TECHNICAL REFERENCE" para mais informações sobre a definição do modo de marca, especificações ou tamanho da folha de etiquetas.

\*3: Imprimir a uma elevada velocidade de impressão pode causar impressões pouco claras.

\*4: Imprimir num ambiente de baixa temperatura (0°C (32°F) ou inferior) pode causar impressões pouco claras. Certificar-se de confirmar a qualidade de impressão na impressão.

\*5: Isto significa o número do modelo usado como uma folha de etiquetas. A qualidade de impressão pode não ser atingida dependendo do tipo de revestimento da folha de etiquetas.

Ao utilizar papel térmico diferente do especificado, não se garante a qualidade de impressão ou a vida útil indicada da cabeça térmica.

## 22. LISTA DE DEFINIÇÕES MS

: Valor predefinido

### Definição geral 1

MS	Função	Valor	
		0	1
1-1	Seleção de interface (Interface)	USB	<b>USB/Sem fios</b>
1-2	Seleção do modo Marca (Mark Mode)	Ativar	<b>Desativar</b>
1-3 a 5	Seleção do sistema de comando (Command System)	<b>000B: ESC/POS</b> 011B: HTML 100B: CPCL Que não aqueles acima: Proibição	
1-6	Seleção de eliminação de dados quando ocorre um erro (Error Through)	<b>Ativar</b>	Desativar
1-7	Ativação automática por Seleção AC (Auto Activation by AC)	Ativar	<b>Desativar</b>
1-8	Seleção de eliminação de dados em caso de Memória intermédia de saída cheia (Response Data Discarding)	Ativar	<b>Desativar</b>

### Definição geral 2

MS	Função	Valor	
		0	1
2-1	Seleção de desempenho de inicialização após definição do papel (Paper Set Handle)	Alimentação de formulário	<b>Nenhuma</b>
2-2	Seleção de comando em tempo real (Realtime Command)	<b>Ativar</b>	Desativar
2-3 a 4	Seleção da qualidade da impressão* (Print Quality)	01B: Qualidade 2 10B: Qualidade 1 <b>11B: Padrão</b> Que não aqueles acima: Proibição	
2-5 a 6	Seleção da luminosidade LED (LED Brightness)	00B: No mínimo, nível 1 01B: Nível 2 10B: Nível 3 <b>11B: No máximo, nível 4</b>	
2-7	Reservado	-	<b>Fixo</b>
2-8	Seleção de desativação automática por CA (Auto Deactivation by AC)	Ativar	<b>Desativar</b>

- \*: Padrão: A velocidade de impressão é a mais elevada das três opções. A qualidade de impressão é normal.  
 Qualidade 1: A velocidade de impressão é inferior a "Padrão", mas a qualidade de impressão é adequada para imprimir uma imagem ou código de barras.  
 Qualidade 2: A velocidade de impressão é a mais baixa, mas a qualidade de impressão é a mais elevada das três opções.

Definição geral 3

MS	Função	Valor	
		0	1
3-1 a 6	Seleção da largura do papel (Paper Width)	011000B: 80 mm/576 pontos 101100B: 100 mm/736 pontos 110001B: 105 mm/776 pontos <b>111000B: 112 mm/832 pontos</b> Que não aqueles acima: Proibição (Valor de definição = (número de pontos - 384)/8)	
3-7	Reservado	-	<b>Fixo</b>
3-8	Reservado	-	<b>Fixo</b>

Definição geral 4

MS	Função	Valor	
		0	1
4-1 a 8	Seleção da densidade da impressão (Print Density)	01000110B: 70% 01001011B: 75% 01010000B: 80% 01010101B: 85% 01011010B: 90% 01011111B: 95% <b>01100100B: 100%</b> 01101001B: 105% 01101110B: 110% 01110011B: 115% 01111000B: 120% 01111101B: 125% 10000010B: 130% 10000111B: 135% 10001100B: 140%	

Definição geral 5

MS	Função	Valor	
		0	1
5-1 a 8	Seleção do papel térmico (Thermal Paper)	<b>00000000B: TF50KS-E2D</b> 00000001B: PD160R 00000010B: P220VBB-1 00000011B: Alpha400-2.1 00000100B: KT48PF 00000101B: F5041 00000110B: HW76MW 00000111B: KIP370 00001000B: KLS46 Que não aqueles acima: Proibição	

Definição do tempo de desativação automática

MS	Função	Valor	
		0	1
7 a 8	Definição do tempo de desativação automática (Auto Power Off time) MS7 : 8 bits inferiores MS8 : 8 bits superiores	Definido em segundos (Total de 8 bits superiores e 8 bits inferiores: 0 a 65535 segundos, <b>0: Desativar</b> ) Assim que Seleção de desativação automática por CA (MS2-8) estiver ativada : <b>Desativar</b>	

Definição ESC/POS

MS	Função	Valor	
		0	1
9-1	Seleção de resposta automática de estado <ESC/POS> (Auto Status Back <ESC/POS>)	<b>Ativar</b>	Desativar
9-2	Seleção de resposta inicializada <ESC/POS> (Init. Response <ESC/POS>)	<b>Ativar</b>	Desativar
9-3 a 8	Reservado	-	<b>Fixo</b>
	Reservado	-	<b>Fixo</b>
	Reservado	-	<b>Fixo</b>
	Reservado	-	<b>Fixo</b>
	Reservado	-	<b>Fixo</b>
	Reservado	-	<b>Fixo</b>

Definição HTML

MS	Função	Valor	
		0	1
10-1	Seleção de resposta automática de estado <HTML> (Auto Status Back <HTML>)	Ativar	<b>Desativar</b>
10-2	Seleção de resposta inicializada <HTML> (Init. Response <HTML>)	Ativar	<b>Desativar</b>
10-3 a 8	Reservado	-	<b>Fixo</b>
	Reservado	-	<b>Fixo</b>
	Reservado	-	<b>Fixo</b>
	Reservado	-	<b>Fixo</b>
	Reservado	-	<b>Fixo</b>
	Reservado	-	<b>Fixo</b>

Definição de comando

MS	Função	Valor	
		0	1
13-1	Sistema de código Kanji (Kanji Code)	Código Shift-JIS	Código JIS
13-2	Seleção da função de inversão 180° (Reverse Function)	Ativar	Desativar
13-3 a 8	Reservado	-	Fixo
	Reservado	-	Fixo
	Reservado	-	Fixo
	Reservado	-	Fixo
	Reservado	-	Fixo
	Reservado	-	Fixo

Definição de carácter internacional

MS	Função	Valor	
		0	1
15	Definição de carácter internacional (International Character)	<b>00000000B: EUA</b> 00000001B: França 00000010B: Alemanha 00000011B: Reino Unido 00000100B: Dinamarca I 00000101B: Suécia 00000110B: Itália 00000111B: Espanha I 00001000B: Japão 00001001B: Noruega 00001010B: Dinamarca II 00001011B: Espanha II 00001100B: América Latina 00001101B: Proibição 00001110B: Proibição 00001111B: Proibição 00010000B: Proibição 00010001B: Arábia Que não aqueles acima: Proibição	

Definição da tabela de códigos de caracteres

MS	Função	Valor	
		0	1
16	Seleção da tabela de código de caracteres (Character Code Table)	<b>00000000B: EUA, Europa padrão (página de código 437)</b> 00000001B: Katakana 00000010B: Multilingue (página de código 850) 00000011B: Português (página de código 860) 00000100B: Francês canadense (página de código 863) 00000101B: Nórdico (página de código 865) 00001101B: Turco (página de código 857) 00001110B: Grego (página de código 737) 00010000B: Latim (página de código 1252) 00010001B: Russo (página de código 866) 00010010B: Europa do Leste (página de código 852) 00010011B: Euro (página de código 858) 00100010B: Cirílico (página de código 855) 00100101B: Árabe (página de código 864) 00101101B: Europa Central (página de código 1250) 00101110B: Cirílico (página de código 1251) 00101111B: Grego (página de código 1253) 00110000B: Turco (página de código 1254) 11111111B: Página de utilizador Que não aqueles acima: Proibição	

Compensação da posição da marca

MS	Função	Valor	
		0	1
21 a 22	Compensação da posição da marca (Mark Position Correction) MS21 : 8 bits inferiores MS22 : 8 bits superiores	Total de 8 bits superiores e 8 bits inferiores: -48 a 2400 pontos <b>(Predefinição: 0)</b>	

Definição do comprimento de alimentação de papel para deteção de marca

MS	Função	Valor	
		0	1
23 a 24	Comprimento de alimentação de papel para deteção de marca (Mark Detection Maximum Feeding Length Setting) MS23 : 8 bits inferiores MS24 : 8 bits superiores	Total de 8 bits superiores e 8 bits inferiores: 1 a 2400 pontos <b>(Predefinição: 2400)</b>	



Valor limite de detecção de marca

MS	Função	Valor	
		0	1
25-1 a 8	Valor limite de detecção de marca (Mark Detection Threshold Value)	01H a EFH <b>(Predefinição: 18H)</b>	

Definição da comunicação Bluetooth

MS	Função	Valor	
		0	1
-	Ligação automática iOS (Auto Connection)	Valor	<b>Desativar</b>
	Reservado	-	<b>Fixo</b>
	Modo de pesquisa selecionado (Inquiry Response)	Sempre	<b>Modo de emparelhamento</b>
	Perfil selecionado (Profile)	iAP2	<b>SPP</b>
	Reservado	-	<b>Fixo</b>



Seiko Instruments Inc.  
1-8, Nakase, Mihama-ku, Chiba-shi,  
Chiba261-8507, Japão  
Print System Division  
Telefone:+81-43-211-1106  
Fax:+81-43-211-8037

Seiko Instruments USA Inc.  
Thermal Printer Div.  
21221 S. Western Avenue, Suite 250, Torrance, CA 90501, EUA  
Telefone:+1-310-517-7778 Fax:+1-310-517-7779

Seiko Instruments GmbH (Operador económico)  
Siemensstrasse 9, D-63263 Neu-Isenburg, Alemanha  
Telefone:+49-6102-297-0 Fax:+49-6102-297-222  
info@seiko-instruments.de

Seiko Instruments (H.K.) Ltd.  
4-5/F, Wyler Center 2, 200 Tai Lin Pai Road, Kwai Chung, N.T., Kowloon, Hong Kong  
Telefone:+852-2494-5160 Fax:+852-2424-0901

Página de transferências:<https://www.sii.co.jp/sps/eg/download/index.html>

(As especificações estão sujeitas a alterações sem aviso prévio.)