



KULLANIM KILAVUZU

Termal Yazıcı

MP-B20 SERİSİ

Yazıcıyı kullanmadan önce bu KULLANIM KILAVUZUNU dikkatli bir şekilde okuyun.

Bu KULLANIM KILAVUZUNU kolaylıkla erişebileceğiniz bir yerde saklayın.

Seiko Instruments Inc.

Rev.01
Rev.02

Temmuz 2020
Ekim 2021

Telif Hakkı ©2017-2021 Seiko Instruments Inc.
Tüm hakları saklıdır.

Burada yer alan bilgiler SII'nin mülkiyetindedir ve SII'nin önceden verilmiş yazılı izni olmadan tamamen ya da kısmen çoğaltılamaz.

SII, herhangi bir bildirimde bulunmaksızın bu belgede yer alan teknik bilgiler ya da materyaller üzerinde değişiklik yapma hakkını saklı tutmaktadır ve dizgisel, aritmetik ya da listeleme hataları da dahil, ancak bunlarla sınırlı olmamak üzere, sunulan materyallere güvenilmesinden kaynaklanan hiçbir hasardan (bağlı zararlar dahil) sorumlu olmayacaktır.

Bu ürün endüstriyel ekipman kullanımına yönelik bir ürün olarak geliştirilmektedir.

SII ● Seiko Instruments Inc.in ticari markasıdır.
Bluetooth®, Bluetooth SIG, Inc.in tescilli ticari markasıdır.
IOS, Cisco'nun ABD ve diğer ülkelerde ticari markası veya tescilli ticari markasıdır ve lisans altında kullanılmaktadır.
Diğer tüm ticari markalar, ilgili şirketlerin mülkiyetindedir.

Türkiye' deki Kullanıcılar için
AEEE Yönetmeliğine Uygundur.

Uygulanabilir EC Yönetmeliği ve Standartları

Ürün:	Termal Yazıcı MP-B20
Yönetmelik:	Başlık
2014/53/EU	Radyo Ekipmanı Yönetmeliği
2011/65/EU (Komisyon Kanun Hükmünde Yönetmeliği (EU) 2015/863)	Belirli Zararlı Maddelerin Kullanımını Kısıtlama (RoHS) Yönetmeliği

Standartlar

EN 301 489-1
EN 301 489-17
EN 300 328
EN 62368-1
EN 55032 Sınıf A
EN 55024
EN IEC 63000



Kısıtlamalar: Bu ürün, yalnızca her ülkenin nominal voltajı ile kullanılmak üzere geliştirilmiştir.

Bu ürün, aşağıdaki tüm AB ve EFTA ülkelerinde kullanılabilir:

AB

Avusturya, Belçika, Bulgaristan, Hırvatistan, Kıbrıs, Çek Cumhuriyeti, Danimarka, Estonya, Finlandiya, Fransa, Almanya, Yunanistan, Macaristan, İrlanda, İtalya, Letonya, Litvanya, Lüksemburg, Malta, Polonya, Portekiz, Romanya, Slovakya, Slovenya, İspanya, İsveç, Hollanda

EFTA

İzlanda, Norveç, İsviçre, Lihtenştayn

1. GİRİŞ

Bu kılavuzda, MP-B20 serisi termal yazıcının (bundan sonra yazıcı olarak anılacaktır), CDL-B01K-1 yuvasının (isteğe bağlı aksesuar; bundan sonra yuva olarak anılacaktır), BP-B0326-A1 pil takımının (fabrika çıkışında yazıcıya takılmıştır, bundan sonra pil takımı olarak anılacaktır) ve BP-B0326-B1 pil takımının (fabrika çıkışında yazıcıya takılmıştır, bundan sonra pil takımı olarak anılacaktır) nasıl kullanılacağı açıklanmaktadır.

Ürünleri kullanmadan önce "2. GÜVENLİK TEDBİRLERİ" ve "3. ÇALIŞTIRMA TEDBİRLERİ" bölümlerini dikkatlice okuyun ve ürünü güvenli ve uygun bir şekilde kullanın.

Bu kılavuzu kolaylıkla erişebileceğiniz bir yerde saklayın.



Yazıcının işlevi ve teknik özellikleri hakkında daha ayrıntılı bilgi için bkz. "MP-B20 SERİSİ TERMAL YAZICI TEKNİK REFERANSI".

Bu kılavuz aşağıdaki bölümlerden oluşmaktadır.

1. GİRİŞ	1
2. GÜVENLİK TEDBİRLERİ	2
3. ÇALIŞTIRMA TEDBİRLERİ	6
4. HAZIRLIK.....	9
5. MODEL TÜRÜ TANIMLAMASI.....	11
6. YAZICININ PARÇALARI	12
7. YAZICI LED EKRANI	14
8. PİL TAKIMININ ŞARJ EDİLMESİ	17
9. TERMAL KAĞIT AYARI	22
10. TEST YAZDIRMASI	26
11. İŞLEV AYARLARI	28
12. ANA CİHAZA BAĞLANMA	32
13. KEMER TUTUCUNUN TAKILMASI/ÇIKARILMASI	34
14. YUVANIN BAĞLANMASI	35
15. PİL TAKIMININ DEĞİŞTİRİLMESİ	37
16. YAZICININ BAKIMI	39
17. SORUN GİDERME	40
18. TEKNİK ÖZELLİKLER.....	41
19. AKSESUARLAR VE SARF MALZEMELERİ.....	43
20. MS AYARLARI LİSTESİ.....	44

2. GÜVENLİK TEDBİRLERİ

GÜVENLİK TEDBİRLERİ bölümünde, ürünlerin güvenli ve uygun şekilde kullanılması ve cihazlara hasar verilmesinin önlenmesi için aşağıdaki simgeler kullanılmıştır.

 UYARI	Bu simge ile işaretlenmiş talimatlara uyulmaması, ciddi yaralanmaya ya da ölüme neden olabilir.
 DİKKAT	Bu simge ile işaretlenmiş talimatlara uyulmaması, ufak yaralanmalara ya da ürünün hasar görmesine neden olabilir.

■ Simgeler hakkında



Simge, dikkat edilmesi gereken bilgilerin verildiğini göstermektedir (tehlike ve uyarılar dahil).



Simge yasaklanmış prosedürler hakkında bilgi verildiğini göstermektedir.



"Demonte etmek yasaktır" ifadesini belirtir.



Simge zorunlu ya da gerekli prosedürler hakkında bilgi verildiğini göstermektedir.















"USB kablosunu yazıcıdan çıkartın" ifadesini belirtir.

ÇALIŞTIRMA TEDBİRLERİ



"Ürünler" toplu halde yazıcı, yuva, pil takımı ve USB kablosu demektir.

UYARI





Aşağıdakileri asla denemeyin. Bu talimatlara uyulmaması, yangına, elektrik çarpmasına ya da kazalara neden olur.

	Ürünleri demonte ya da yeniden monte ETMEYİN.
	Ürünlerin üzerine sıvı dökmemeye özen gösterin.
	Ellerinizi ıslakken ürüne DOKUNMAYIN.
	Ürünlerin içerisine metal parçası gibi yabancı nesnelere SOKMAYIN ya da herhangi bir sıvı DÖKMEYİN.
	Ürünlerin bağlantı uçlarını tozdan ve metal nesnelere uzak tutun.
	Ürünlerin bağlantı uçlarına DOKUNMAYIN. Kısa devre oluşumundan kaçınmak için ürünün bağlantı uçlarının metal gibi iletken maddeler ile temas etmesini engelleyin.
	Yazıcıyı yalnızca belirtilen pil takımıyla kullanın. Belirttiğimiz ürünlerin dışındaki pil takımları sızıntıya, aşırı ısınmaya, patlamaya ya da yangına yol açabilir.
	Pil takımını belirtilen sıcaklık aralığında şarj ettiğinizden emin olun. Aksi halde, sızıntı, aşırı ısınma, patlama veya yangına neden olabilir.
	Yazıcıyı ateşe ve ısıya maruz BIRAKMAYIN.
	Yazıcıyı kavurucu ısı, araç içi veya ateşe yakın yerler gibi yüksek sıcaklık koşullarında BIRAKMAYIN. Sızıntı, aşırı ısınma, patlama veya yangına neden olabilir.
	Yazıcıya çekiç veya çiviyle şiddetli darbe UYGULAMAYIN ve EZMEYİN.
	Araç sürerken YAZDIRMAYIN. Çıkarılan termal kağıt araç sürüşüne engel olabilir.



Aşağıdaki talimatları izlediğinizden emin olun. Bu talimatlara uyulmaması, yangına, elektrik çarpmasına ya da kazalara neden olabilir.

	Ürünleri yalnızca düzenlemelerine uygun oldukları ülkelerde kullandığınızdan emin olun. Uyumsuz olmayan ürünlerin kullanımı ürünlerin güvenliğini tehlikeye atabilir ya da düzenleme ihlali olarak görülebilir.
	Pil takımını takarken/çıkarırken yazıcıyı kapattığınızdan emin olun.



Sorun yaşandığında alınması gereken tedbirler







Aşağıdaki durumlarda talimatları izleyin. Bu talimatlara uyulmaması, yangına, elektrik çarpmasına ya da kazalara neden olabilir.	
	<p>Aşağıdaki durumlardan birinin meydana gelmesi halinde yazıcıyı kapatın ve USB kablosunu yazıcıdan çıkarın. Ve ardından, pil takımını yazıcıdan çıkarın.</p> <ul style="list-style-type: none">◆ Normal olmayan durumun devam etmesi.◆ Ürünlerden normal olmayan bir koku, duman çıkıyor, aşırı ısınıyor veya normal olmayan sesler geliyor.◆ Ürünlerin içine metal parçası ya da başka bir yabancı nesne girmesi.◆ Kutu kırık.
	Hasarlı USB kablolarını KULLANMAYIN.
	<p>Aşağıdaki durumlardan herhangi biri ortaya çıktığında pil takımını yazıcıdan çıkarın. Ardından pil takımını kullanmayın ve kesinlikle ateşe yakın koymayın.</p> <ul style="list-style-type: none">◆ Pil takımından normal olmayan bir koku, duman geliyor veya aşırı ısınıyor.◆ Kutu kırık.◆ Sıvı sızıyor.
	<p>Pil takımından gelen sızıntı gözlere temas ettiğinde derhal temiz suyla yıkayın ve bir doktora görünün. Aksi takdirde görüş kaybına neden olabilir.</p>
	<p>Pil paketinden sızan sıvı cilt veya giysiye temas ettiğinde derhal temiz suyla yıkayın.</p>

Kablosuz iletişim için

Aşağıdaki talimatları izleyin.	
	Uçak gibi ürünün kullanılmasının yasaklandığı alanlarda veya bölgelerde yazıcınızı her zaman kapatın.
	Yazıcı tıbbi veya diğer elektronik cihazları etkileyebilir. İlgili üretici veya bayilerden radyo girişiminden kaynaklanan etkiyle ilgili bilgi ve veri edinin.

DİKKAT

Aşağıdaki talimatları izleyin. Bu talimatlara uyulmaması, yangına, elektrik çarpmasına ya da kazalara neden olabilir.	
	Uzun süre kullanılmadığında veya bakım öncesinde ürünleri kapatın.
	<p>Ürünleri aşağıdaki yerlerde KULLANMAYIN ya da SAKLAMAYIN:</p> <ul style="list-style-type: none">◆ Araç içi gibi doğrudan güneş ışığına ya da yüksek ısıya maruz kalan yerler.◆ Yüksek nem, toz ve sıvıya maruz kalan alanlar.◆ Kuvvetli titreşime maruz kalan ya da dengesiz konumlar.

	Kullanım sırasında ürünleri bir kumaşla ÖRTMEYİN.
	Yazdırma işleminin hemen sonrasında ısınmış durumda olabileceğinden, termal başlığa KESİNLİKLE dokunmayın. Bir kağıt sıkışıklığını gidermeden ya da başlığı temizlemeden önce, başlığın soğumasını bekleyin.
	Yazıcının kağıt çıkışında 2 adet kağıt kesici bulunmaktadır: biri yazıcı tarafında ve diğeri kağıt kapağı tarafında. Kesicilere doğrudan ellerinizle DOKUNMAYIN. Özellikle yazıcı kapağı açıkken açıktaki kesicilere dokunmayın.
	Yazıcı çalıştırılırken, uzun saçlar gibi bağı olmayan nesnelere yazıcıdan uzak tutun. Bu nesnelere yazıcının içerisine düşmesi, kişisel yaralanmalara ya da yazıcının hasar görmesine neden olabilir.
	Pil takımının düşmesini önlemek için pil takımını yazıcıya sıkıca takıp sabitlediğinizden emin olun. Düşen pil takımı yaralanmaya ya da arızaya neden olabilir.
	Ürünleri bebeklerden ve küçük çocuklardan uzak tutun.

3. ÇALIŞTIRMA TEDBİRLERİ

Ürünlerin tam performans göstermesi ve bu performans düzeyini koruması için aşağıdaki önlemlere uyun ve yazıcıyı doğru şekilde kullanın.

■ Ürünlerin Kullanılması

Kullanım koşullarıyla ilgili önlemler

- ◆ Ürünleri sert bir yüzeye düşürmekten ya da çarpmaktan kaçının.
- ◆ Ürünleri doğrudan güneş ışığı alabilecek bir konuma KURMAYIN.
- ◆ Ortam sıcaklığına ve nem oranına dikkat edin.
Yazıcının kullanımı için uygun ortam koşulları aşağıdaki gibidir:

	Sıcaklık aralığı	Nem aralığı
Yazdırılıyor	-10°C ila 50°C (14°F ila 122°F)	%30 BN ila %85 BN (Yoğuşmasız)
Şarj oluyor	0°C ila 40°C (32°F ila 104°F)	%30 BN ila %75 BN (Yoğuşmasız)

Her sıcaklıktaki doğrulanabilir nem aralığı için "MP-B20 SERİSİ TERMAL YAZICI TEKNİK REFERANSI"na bakın.

- ◆ Ürünleri, fotokopi makinesi motoru gibi güçlü elektromanyetik alan yaratan cihazların yakınına KURMAYIN.
- ◆ Ürünleri, aşındırıcı gazlar, siloksan vb. gibi maddelere maruz kalan konumlara KURMAYIN.

Kullanırken veya araç kullanırken alınacak önlemler

- ◆ Yazdırma işlemi, termal kağıt olmadan GERÇEKLEŞTİRMEYİN.
- ◆ Termal kağıtları birbirine bantlanmış şekilde KULLANMAYIN.
- ◆ Termal kağıt yerleştirilmiş durumdayken, ASLA termal kağıdı dışarı çekmeye çalışmayın.
- ◆ Yazdırma işlemi esnasında kağıt kapağını AÇMAYIN.
- ◆ Yazdırma esnasında termal kağıda DOKUNMAYIN. Kağıt çıkışının üzerinin kapatılması ya da cihazdan çıkışı sırasında termal kağıdın çekilmesi bir kağıt sıkışmasına veya hat beslemesi hatasına neden olabilir.
- ◆ Yazdırma veya iletim sırasında USB kabloyu BAĞLAMAYIN veya BAĞLANTISINI KESMEYİN. Yazdırma esnasında USB kablosu fişine DOKUNMAYIN.
- ◆ Yazıcıyla ilgilenirken, statik elektriğe karşı dikkatli olun. Statik elektrik tahliyesi, bu bir USB arabirimi arızasına neden olabilir.
Bu sorun ortaya çıkarsa yazıcıya bağlı USB kablosu fişini ana cihazdan çıkarın ve tekrar takmadan önce birkaç saniye bekleyin.
- ◆ Termal başlığı ıslakken KULLANMAYIN. Bu işlem, yazıcıya hasar verebilir.
- ◆ Yazıcının düşük sıcaklığa sahip ortamlarda kullanılması ya da yazdırma işleminin yüksek bir baskı hızıyla gerçekleştirilmesi net olmayan baskılara ya da yüksek sesli çalışmaya neden olabilir. Bu yazıcıda arıza olduğunu göstermez, kağıdın doğasından kaynaklanmaktadır.
- ◆ Yüksek yazdırma oranıyla sürekli yazdırma, yazıcının sıcaklık algılamasıyla yazdırmayı geçici olarak durdurmasına neden olabilir. Yazıcının sıcaklığı düştüğünde yazdırma devam eder. Bu hata ortaya çıkar ve İşlev Ayarlarında "Hata oluştuğunda verilerin atılması" "Etkin" olduğunda iletilen yazdırma verileri bu hata oluştuğunda atılır.

- ◆ Pil takımı düşük sıcaklıkta kullanıldığında yazıcının kullanılabilir çalışma süresi kısalmalıdır.
- ◆ POWER LED'de görüntülenen kalan pil kapasitesi göstergesi referans içindir. Pil seviyesi yazıcının çalışmasına bağlı olarak değişebileceğinden pil azalmadan pil takımını şarj edin.
- ◆ Pil takımı 0°C ila 40°C (32°F ila 104°F) arası sıcaklıkta şarj edilmelidir.
- ◆ Şarj süresi ortam sıcaklığına ve pil takımının voltaj seviyesine bağlıdır.
- ◆ Pil takımı kullanıldığında ısınabilir. Bu durum normaldir ve bir arıza değildir.
- ◆ Yazıcıyı tek başına kullanırken yazıcıyı yuvaya sabitlediğinizden emin olun.
- ◆ Daima belirtilen termal kağıt türünü kullanın. Ayrıntılar için bkz. "19. AKSESUARLAR VE SARF MALZEMELERİ".
- ◆ Termal başlığa doğrudan DOKUNMAYIN. Bu eylem, kir veya statik elektrik kaynaklı hasarlar nedeniyle kötü yazdırma kalitesi almanızla sonuçlanabilir.
- ◆ Termal kağıt takmak için kağıt kapağını açarken termal başlık, kağıt sensörü veya levha rulosuna doğrudan KESİNLİKLE dokunmayın. Aksi takdirde yaralanma veya başka kazalara neden olabilir.
- ◆ Yazıcının kağıt çıkışında 2 adet kağıt kesici bulunmaktadır: biri yazıcı tarafında ve diğeri kağıt kapağı tarafında.
Kesicilere doğrudan ellerinizle DOKUNMAYIN. Özellikle yazıcı kapağı açıkken açıktaki kesicilere dokunmayın.
- ◆ Kağıt kapağını açarken ya da kapatırken parmaklarınızı ya da elinizi yazıcıya sıkıştırmamaya özen gösterin.
- ◆ Ataş, pim ya da vidalar gibi yabancı nesnelere ürünün iç parçalarına ya da yuvalarına DÜŞÜRMEYİN ve SOKMAYIN.
- ◆ Ürünle sıvı DÖKMEYİN ya da çözelti PÜSKÜRTMEYİN.
- ◆ Çalıştırma paneli üzerindeki düğmeye basmak için KESİNLİKLE kalem ucu gibi keskin bir nesne kullanmayın.
- ◆ Levhanın kenarı ile kendinize ya da başka nesnelere zarar vermemeye dikkat edin.
- ◆ Kullanım sırasında yazıcıda bir şeyler ters gittiğinde, hemen kullanmayı bırakın ve pil takımını çıkarın.
- ◆ Yazıcıyı ASLA bir teknik servis elemanı olmadan demonte etmeyin.

Kablosuz iletişim için alınacak önlemler

- ◆ Bluetooth arabirimi kullanıldığında herhangi bir harici radyo dalgasından etkilenme nedeniyle iletişim dengesiz olabilir. Bu, Bluetooth kablosuz iletişim standardının özelliğidir.
- ◆ Bluetooth arabirimi 2,4 GHz frekans aralığını kullanır. Bu modeller, kablosuz ekipman ve mikrodalga fırın gibi aynı frekans aralığına sahip ekipmanların etrafında kullanılıyorsa radyo frekansı girişimi oluşabilir ve iletişim dengesiz olabilir. Bu durum meydana geldiğinde, girişim yapan ekipmanı kapatın veya mesafeyi artırın. Ayrıca, ana cihazla yazıcı arasındaki mesafeyi mümkün oldukça kısaltın.

Bakım için alınacak önlemler

- ◆ Ürünlerin kutularını yumuşak ve hav bırakmayan bir bez kullanarak temizleyin. Alkol ya da başka çözeltiler KULLANMAYIN.
- ◆ Kullanım öncesinde, bağlantı uçlarını daima kuru, yumuşak ve tiftiksiz bir bezle temizleyin. Bağlantı uçlarının kirlenmesi, kontak arızalarına neden olabilir.
- ◆ Termal başlığı temizlemek için, termal başlığı bir pamuklu çubukla ya da başka bir yumuşak maddeyle silin.

Depolama için alınacak önlemler

- ◆ Kullanılmadığında yazıcıyı kapatın.
Buna ek olarak, yazıcı uzun süre kullanılmayacağı zaman
 - Baskı levhasını korumak için termal kağıdı ayarlayın.
 - Pili takımının kullanım ömrünü kısaltabileceğinden yazıcıyı mümkün olduğunca uzun süre tam şarjlı durumda depolamaktan sakının.

■ Termal Kağıt Kullanımı

- ◆ Termal kağıtları serin, kuru ve karanlık bir yerde saklayın.
- ◆ Termal kağıdı sert nesnelere OVMAYIN.
- ◆ Termal kağıdı organik çözeltilerin yakınında BIRAKMAYIN.
- ◆ Plastik film, silgi ya da bantların termal kağıda uzun süreli olarak temas etmesine İZİN VERMEYİN.
- ◆ Termal kağıdı, kopyalama işleminin hemen ardından diyazo kopyalar ile bir arada İSTİFLEMİYİN.
- ◆ Kimyasal yapıştırıcı KULLANMAYIN.

■ Atma Tedbirleri

Kullanılmış ürünleri atarken bulunulan bölgeye özel tasfiye düzenlemelerine uygun hareket edin.

■ İşaretler

Bu kılavuzda, "2. GÜVENLİK TEDBİRLERİ" kısmında gösterilen sembollerin yanında çalışma tedbirlerinin ve akılda tutulması gereken hususların tanımlanması için aşağıdaki 2 işaret türü kullanılacaktır:

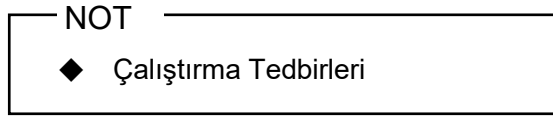

Bu kutu uyulmadığında arızaya veya performansta bozulmaya neden olabilecek öğeler içerir.

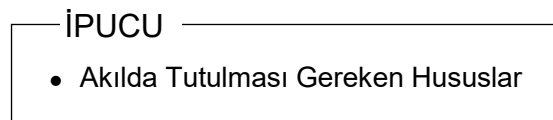

Bu kutu, ürünleri kullanırken akılda bulundurulması faydalı olacak ipuçları içermektedir.

4. HAZIRLIK

Yazıcı ve aksesuarlarının kutu içinde olduğundan emin olun. Ambalaj ve ambalajlama materyallerini daha sonra nakliye işlemlerinde ya da ürünü uzun süre depolamak üzere saklayın.



**Yazıcı
(Pil takımı takılı)**

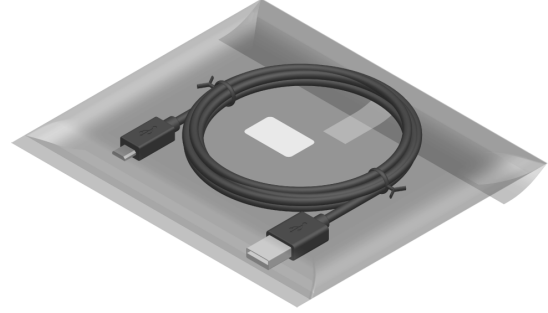

USB Kablosu

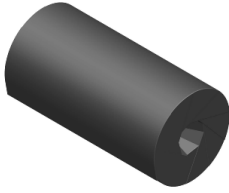

Numune termal kağıt



Hızlı Başlatma Kılavuzu



**Güvenlik Önlemleri: 1 set
(3 sayfa)**

Kullanılabilir aksesuarlar aşağıda gösterilmiştir.

"18. TEKNİK ÖZELLİKLER" ve "19. AKSESUARLAR VE SARF MALZEMELERİ" referanslarına bakın ve bu referanslarda listelenen belirli ürünleri satın aldığınızdan emin olun.

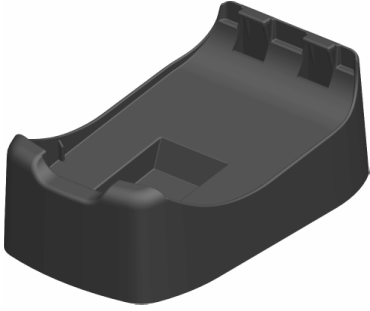

Yuva

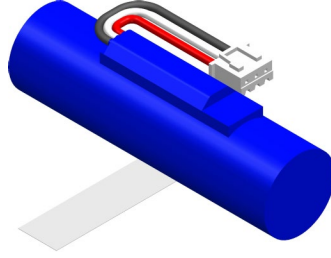

Pil Takımı*1

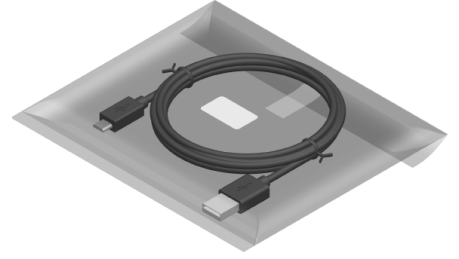

USB Kablosu*2

*1: Fabrika çıkışında yazıcıya takılmıştır.

*2: Fabrika çıkışında yazıcıya eklenmiştir.

5. MODEL TÜRÜ TANIMLAMASI

Yazıcı modeli aşağıdaki şekilde tanımlanmaktadır:

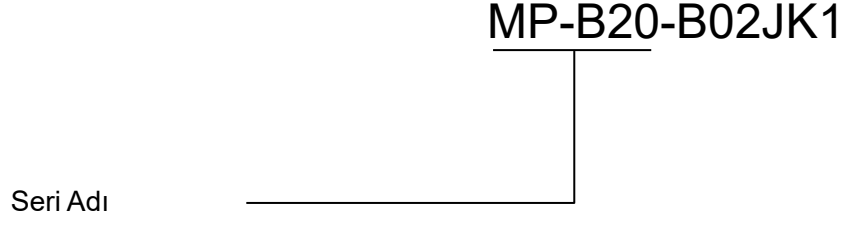

6. YAZICININ PARÇALARI

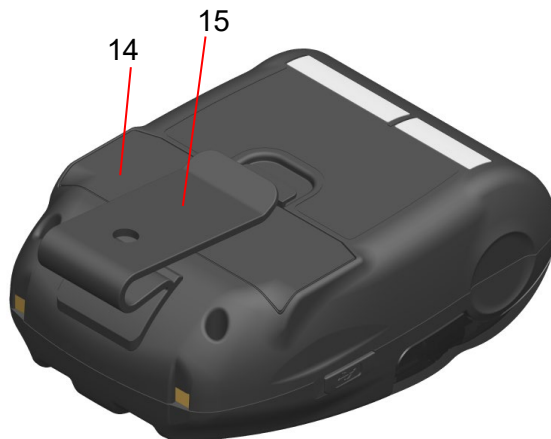
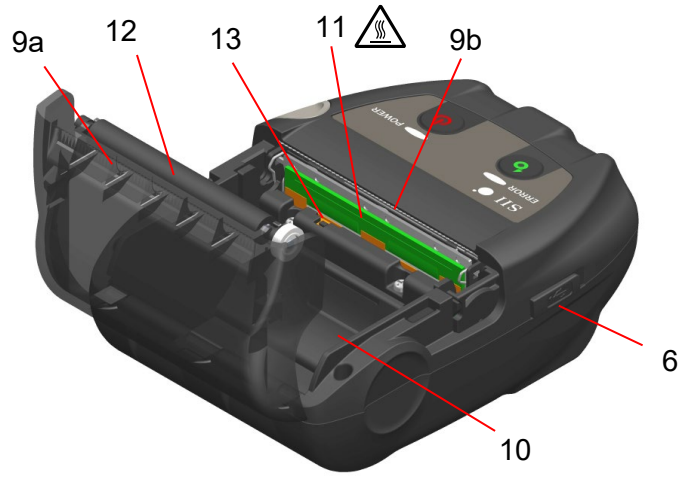

Yazıcının Parçaları

1 POWER Düğmesi

POWER Düğmesi gücü açmaya veya kapamaya yarar. Güç açıldığında POWER LED yanar. Gücü kapatmak için düğmeyi 1 saniyeden daha uzun süre basılı tutun.

2 FEED Düğmesi

FEED Düğmesi, kağıt beslemesini çalıştırır. Parmağınızı birkaç dakika boyunca düğmeye basılı tutmanız halinde, yazıcı termal kağıdı basılı tutma süreniz boyunca sürekli olarak besler.

3 ERROR LED

ERROR LED, yazıcıda bir şeyler ters gittiğinde yanar. Daha ayrıntılı bilgi için bkz. "7. YAZICI LED EKRANI".

4 POWER LED

Güç açıldığında POWER LED yanar. Daha ayrıntılı bilgi için bkz. "7 YAZICI LED EKRANI".

5 Şarj bağlantı ucu

Bağlantı ucu, isteğe bağlı yuva kullanılarak pil takımını şarj etmek içindir. Bu şarj bağlantı ucuna DOKUNMAYIN.

6 USB konektörü

Bu konektör yuva olmadan şarj etmek ya da USB arabirimi kullanmak içindir.

7 Kağıt kapağı açma düğmesi

Düğme kağıt kapağını açmak içindir.

8 Kağıt kapağı

Bu kapak açılırken, baskı levhası termal kağıttan çıkarılır. Termal kağıdı değiştirirken veya termal başlığı temizlerken için bu kapağı açın.

9 Kağıt çıkışı

Termal kağıt buradan çıkacaktır. İki kağıt kesici takılıdır: biri yazıcı tarafında ve diğeri kağıt kapağı tarafındadır (9a, 9b). Bu kağıt kesicilere dokunmamaya dikkat edin.

10 Kağıt tutucu

Kağıt tutucu, termal kağıdı tutar.

11 Termal başlık

Termal başlık, termal kağıt üzerine veri yazdırır. Yazdırma işleminin hemen sonrasında ısınmış durumda olabileceğinden, termal başlığa KESİNLİKLE elle dokunmayın.

12 Baskı levhası

Baskı levhası, termal kağıdı termal başlık ile temas ettirir. Baskı levhası kağıt beslemesi yapmak için döndürülür.

13 Kağıt sensörü

Cihazda termal kağıt bulunup bulunmadığını algılayan sensör.

14 Pil kapağı

Pil takımını değiştirirken bu kapağı açın. Daha ayrıntılı bilgi için bkz. "15. PİL TAKIMININ DEĞİŞTİRİLMESİ".

15 Kemer tutucu

Kemer tutucu, yazıcıyı taşımak için kemerinize takmak için kullanılır.

7. YAZICI LED EKRANI

■ Yazıcı LED Ekranı

ERROR LED ve POWER LED yazıcının durumunu gösterir.

Tablo 7-1 Yazıcı Durumu





Açıklama	Yazıcı Durumu		ERROR LED		POWER LED	
			Renk	Yanma Düzeni	Renk	Yanma Düzeni
Güç durumu	Güç kapalı		-	Sönük	-	Sönük
	Güç açık	Kalan pil kapasitesi: Dolu	"Hata durumu" ekranı		Yeşil	Yanık
		Kalan pil kapasitesi: Orta			Yeşil	Yanıp sönme-6
		Kalan pil kapasitesi: Az			Turuncu	Yanıp sönme-6
		Voltaj hatası			Turuncu	Yanıp sönme-3
		Pil sıcaklığı hatası			Turuncu	Yanıp sönme-4
		Şarj pil sıcaklığı hatası			Turuncu	Yanıp sönme-5
Şarj oluyor	Turuncu	Yanık				
Hata durumu	Çıkış arabelleği dolu		Turuncu	Yanıp sönme-6	"Güç durumu" ekranı	
	Kağıt bitti hatası		Turuncu	Yanıp sönme-1		
	Başlık sıcaklığı hatası		Turuncu	Yanıp sönme-2		
	Donanım hatası		-	Sönük	Kırmızı	Yanıp sönme-4
	Pil donanım hatası		-	Sönük	Kırmızı	Yanıp sönme-5
Çalışma modu	Başlatılıyor		Turuncu	Yanık	Yeşil	Yanık
	FLASH bellek yeniden yazılıyor ^{*1}		-	Sönük	Yeşil	Yanıp sönme-2
	Ürün bilgisi yeniden yazılıyor ^{*2}		-	Sönük	Yeşil/Turuncu	Yanıp sönme-5
	İşlev ayarı modunda		Turuncu	Yanık	Turuncu	Yanık
	Eşleştirme modunda ^{*3}		-	Sönük	Yeşil	Yanıp sönme-5

*1: Yazıcı FLASH belleği yeniden yazdığından bu mod görüntülenirken kapatmayın.

*2: Yazıcı ürün bilgisini yeniden yazdığından bu mod görüntülenirken kapatmayın.

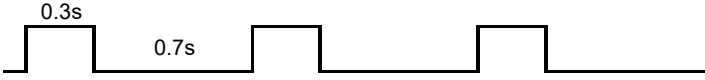
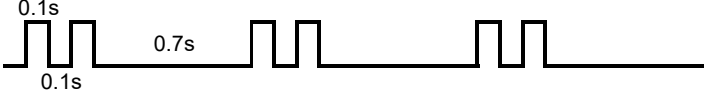
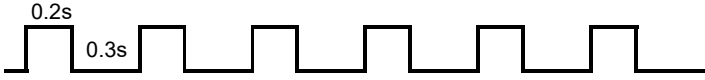
*3: Yalnızca İşlev Ayarlarında Soru Yanıtı Eşleştirme Modu olarak ayarlandığında.

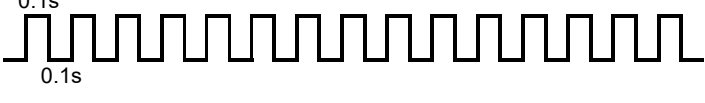
Tablo 7-2 Yanıp Sönme Düzeni

Durum	Düzen
Yanıp sönme-1	
Yanıp sönme-2	
Yanıp sönme-3	
Yanıp sönme-4	
Yanıp sönme-5	
Yanıp sönme-6	

Tablo 7-3 Kalan Pil Kapasitesi Kılavuzu

Pil Durumu	Kalan Pil Kapasitesi
Kalan pil kapasitesi düzeyi: Dolu	Yaklaşık %80
Kalan pil kapasitesi düzeyi: Orta	Yaklaşık %40
Kalan pil kapasitesi düzeyi: Düşük*	Yaklaşık %10

*: Pili mümkün olan en kısa sürede şarj edin. Ya da yazdırma işlemi yazdırma içeriğine bağlı olarak durdurulabilir.

İPUCU

- POWER LED'de görüntülenen kalan pil kapasitesi göstergesi referans içindir. Pil seviyesi yazıcının çalışmasına bağlı olarak önemli ölçüde değişebileceğinden pil azalmadan pil takımını şarj edin.

■ Hata ve Kurtarma Prosedürü

Bir hata oluştuğunda yazıcı yazdırma işlemini durdurur. Ancak veri alımı etkindir. Aşağıdaki tabloda hatalar ve kurtarma prosedürleri listelenmektedir.

Tablo 7-4 Hata ve Kurtarma Prosedürü

Hata	Ayrıntı	Kurtarma Prosedürü	Öncelik*	
			ERROR	POWER
Çıkış arabelleği dolu	Yazıcının çıkış arabelleği dolu.	Ana cihazdan yanıt verilerini okuyun.	1	-
Kağıt bitti hatası	Termal kağıt yok.	Kağıt kapağını açın, termal kağıt yerleştirin ve sonra kağıt kapağını kapatın.	2	-
Başlık sıcaklığı hatası	Termal başlık sıcaklığı çalıştırma sıcaklığı aralığının dışında.	Termal başlık sıcaklığı çalıştırma sıcaklığı aralığı içinde olduğunda yazıcı otomatik olarak eski durumuna gelir. Ortam sıcaklığı -10°C ila 50°C (14°F ila 122°F) olduğunda bir süre bekleyin.	3	-
Voltaj hatası	Pil takımı voltajı izin verilen aralığın dışında.	Pil takımını şarj edin.	-	1
Şarj pil sıcaklığı hatası	Pil takımı sıcaklığı çalıştırma sıcaklığı aralığının (şarj) dışında olduğundan yazıcı şarj etmeyi askıya alır.	Pil paketi sıcaklığı çalıştırma aralığına (şarj) girdiğinde yazıcı otomatik olarak şarj işlemini sürdürür. Ortam sıcaklığı 0°C ila 40°C (32°F ila 104°F) olduğunda bir süre bekleyin.	-	2
Pil sıcaklığı hatası	Pil takımı sıcaklığı çalıştırma sıcaklığı aralığının (yazdırma) dışında.	Pil takımı sıcaklığı çalıştırma aralığına (yazdırma) girdiğinde yazıcı otomatik olarak şarj eski durumuna gelir. Ortam sıcaklığı -10°C ila 50°C (14°F ila 122°F) olduğunda bir süre bekleyin.	-	3
Donanım hatası	Termal başlık veya devre kartında bir anormallik oluşur	Kurtarma mümkün değil. Onarım isteyin.	4	4
Pil donanım hatası	Pil takımında bir anormallik var	Pil takımını yazıcıdan çıkarın ve yeniden takın. Sorun çözülmezse, pil takımını değiştirin.	5	5

*: Bu, aynı anda birden fazla hata oluştuğunda önceliği gösterir. Daha büyük numara daha yüksek önceliği gösterir.

Örneğin, "Çıkış arabelleği dolu" ve "Kağıt yok" aynı anda ortaya çıktığında ERROR LED, önceliğe göre "Kağıt yok" hatasını gösterir.

8. PİL TAKIMININ ŞARJ EDİLMESİ

Pil takımı, yazıcı veya yuva kullanılarak şarj edilebilir.

Kalan pilin kapasitesi pil seviyesinin altına düştüğünde: Orta ve ya daha düşük seviyeye geldiğinde otomatik olarak şarj etmeye başlar.

Bu pil takımının şarj edilmeden önce tüketilmesi veya boşaltılması gerekmez.

Kalan pil kapasitesi ve hata durumu için bkz. "7. YAZICI LED EKRANI".

■ Yazıcıyla Şarj Etme

USB kablosunu yazıcıya bağlayarak yazıcıya takılı pil takımı şarj edilebilir.

1. Yazıcıda USB konektörünün kapağını açın ve USB kablosu fişini USB konektörüne Şekil 8-1'de gösterildiği gibi bağlayın.



Şekil 8-1 Yazıcı ve USB Kablosu Bağlantısı

2. Diğer USB kablosunun fişini bilgisayarınızın ya da USB pil şarj aletinin USB bağlantı noktasına takın.
3. Yazılı kapatıldığında yazıcı otomatik olarak açılır. POWER LED kalan pil kapasitesini yaklaşık 3 saniye gösterdikten sonra POWER LED turuncu olur ve ardından şarj başlar. Şarj esnasında POWER LED turuncu yanar.
4. Şarj tam şarj olmayı başarıyla tamamladığında yazıcı aşağıdaki durumlardan birine geçer.
 - Şarj işlemi başında yazıcı kapalı olduğunda:
Yazıcı otomatik olarak kapanır.
 - Yazıcı şarj işleminin başındayken ya da şarj sırasında yazıcı kullanıldığında:
POWER LED yeşile döner.
 - Şarj sırasında bir hata oluştuğunda:
LED ekranı ilgili hata durumunu görüntüler.

NOT

- ◆ Şarj esnasında pil takımını ÇIKARMAYIN.
- ◆ Pil takımını 0°C ila 40°C (32°F ila 104°F) arası sıcaklıkta şarj edilmelidir.

İPUCU

- Yazıcı şarj ederken yazdırabilir veya verileri alabilir.
Yazdırma esnasında, POWER LED sürekli olarak kalan pil kapasitesini gösterir ve yazıcı şarj işlemini duraklatır.
Yazdırma tamamlandıktan sonra yazıcı şarj işlemini sürdürülür ve POWER LED turuncu olur.
Şarj sırasında yazıcı yazdırma işlemi ya da veri alımı yaparsa şarj tamamlansa bile yazıcı otomatik olarak kapanmaz.
- Şarj işlemini durdurmak istiyorsanız yazıcıyı kapatmak için güç düğmesine basın.
Şarj işlemini sürdürmek için USB kablosunu yazıcıdan çıkarıp yeniden bağlayın.
- Şarj süresi ortam sıcaklığına ve pil takımının voltaj seviyesine bağlıdır.
- Bu üründe USB BC1.2 (USB Pil Şarj Teknik Özellikleri 1.2) desteklenir.
Pilin boş durumunda tam dolu hale şarj edilmesi için geçen süre USB BC1.2 özelliği etkin bilgisayar kullanıldığında yaklaşık 4,5 saat ve USB BC1.2 özelliği devre dışı olan bilgisayar kullanıldığında yaklaşık 8 saattir.

■ Yuvayla şarj etme

Yuva kullanılarak yazıcıya takılı pil takımı şarj edilebilir.
Yuvanın her bir parçası için bkz. "14. YUVANIN BAĞLANMASI".

1. USB kablosu fişini Şekil 8-2'de gösterildiği gibi yuvanın USB konektörüne bağlayın.

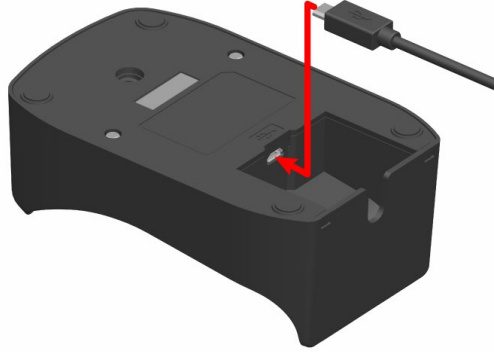

Şekil 8-2 Yuva ve USB Kablosu Bağlantısı

2. Diğer USB kablosunun fişini bilgisayarınızın ya da USB pil şarj aletinizin USB bağlantı noktasına takın.
3. Yuva içindeki yazıcıyı yazıcının şarj bağlantı ucunu yuvanın şarj bağlantı ucuyla hizalayarak Şekil 8-3'te gösterildiği gibi ayarlayın.

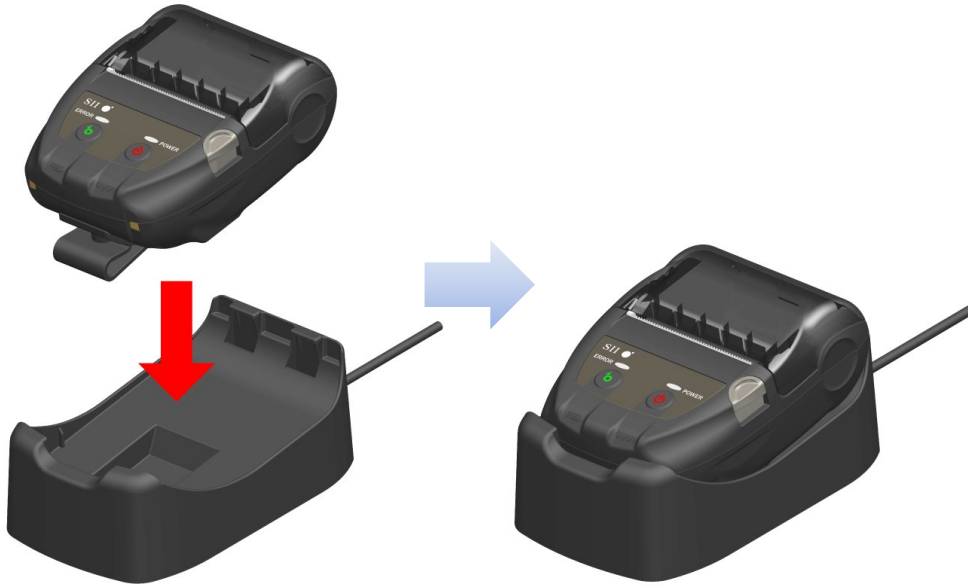

Şekil 8-3 Yazıcı ve Yuva Bağlantısı

4. Yazılı kapatıldığında yazıcı otomatik olarak açılır. POWER LED kalan pil kapasitesini yaklaşık 3 saniye gösterdikten sonra POWER LED turuncu olur ve ardından şarj başlar. Şarj esnasında POWER LED turuncu yanar.

5. Şarj tam şarj olmayı başarıyla tamamladığında yazıcı aşağıdaki durumlardan birine geçer.

- Şarj işlemi başında yazıcı kapalı olduğunda:
Yazıcı otomatik olarak kapanır.
- Yazıcı şarj işleminin başındayken ya da şarj sırasında yazıcı kullanıldığında:
POWER LED yeşile döner.
- Şarj sırasında bir hata oluştuğunda:
LED ekranı ilgili hata durumunu görüntüler.

NOT

- ◆ PİL TAKIMI 0°C İLA 40°C (32°F İLA 104°F) ARASI SICAKLIKTA ŞARJ EDİLMELİDİR.
- ◆ YUVANIN BAĞLANTI UCUNU TOZDAN VE METAL NESNELERDEN UZAK TUTUN.
- ◆ ŞARJ İÇİN YUVAYI KULLANIRKEN, USB KABLOSUNU YAZICININ USB KONEKTÖRÜNE BAĞLAMAYIN.

İPUCU

- Yazıcı şarj ederken yazdırabilir veya verileri alabilir.
Yazdırma esnasında, POWER LED sürekli olarak kalan pil kapasitesini gösterir ve yazıcı şarj işlemini duraklatır.
Yazdırma tamamlandıktan sonra yazıcı şarj işlemini sürdürülür ve POWER LED turuncu olur.
Şarj sırasında yazıcı yazdırma işlemi ya da veri alımı yaparsa şarj tamamlansa bile yazıcı otomatik olarak kapanmaz.
- Şarj işlemini durdurmak istiyorsanız yazıcıyı kapatmak için güç düğmesine basın.
Şarj işlemini sürdürmek için yazıcıyı yeniden yuvaya yerleştirin.
- Şarj süresi ortam sıcaklığına ve pil takımının voltaj seviyesine bağlıdır.
Pilin boş durumdan tam dolu duruma şarj edilmesi yaklaşık 8 saat sürer.

■ Hata İşleme Prosedürü

Tablo 8-1 Hata İşleme Prosedürü

Olay	Olası Nedeni	Düzeltilici Eylem
POWER LED yanmıyor	USB kablosu bağlı değil.	Güç gelmesi için USB kablosunu sağlam şekilde bağlayın.
	USB kablosu kopmuş.	USB kablosunu yenisiyle değiştirin.
POWER LED, şarj edilen pil sıcaklığı hatası gösteriyor	Pil takımı sıcaklığı çalışma sıcaklığı aralığının (şarj) dışında olduğundan yazıcı şarj etmeyi askıya alır.	Pil paketi sıcaklığı çalışma aralığına (şarj) girdiğinde yazıcı otomatik olarak şarj işlemini sürdürür. Ortam sıcaklığı 0°C ila 40°C (32°F ila 104°F) olduğunda bir süre bekleyin.
POWER LED, pil donanım hatası gösteriyor	Pil takımında bir anormallik var.	Pil takımını yazıcıdan çıkarın ve yeniden takın. Sorun çözülmezse, pil takımını değiştirin.
POWER LED, donanım hatası gösteriyor	Termal başlık veya devre kartında bir anormallik oluşur.	Kurtarma mümkün değil. Onarım isteyin.

9. TERMAL KAĞIT AYARI

Yazıcı termal kağıt rulosu kullanır (bundan sonra termal kağıt olarak anılacaktır).

Yazdırma yüzeyi dışarıya doğru sarılmış termal kağıt kullanın.

Yazıcının işlev ayarları termal kağıda bağlı olarak değişebilir. Ayrıntılar için bkz. "11. İŞLEV AYARLARI".

■ Termal Kağıt Ayarları

1. Kağıt kapağı açma düğmesine Şekil 9-1'de gösterilen ok yönünde bastırın ve kağıt kapağını açın.



Şekil 9-1 Kağıt kapağı açma düğmesi

NOT

- ◆ Kağıt kapağı açma düğmesine sonuna kadar bastırın. Aksi takdirde kağıt kapağı açılmayabilir.

2. Termal kağıdı yazdırma yüzeyi termal başlığa bakacak şekilde kağıt tutucuya yükleyin. Ayar yönü doğru değilse yazıcı yazdırmayabilir.



Şekil 9-2 Termal Kağıt Ayarı

NOT

- ◆ Yazıcının kağıt çıkışında 2 adet kağıt kesici bulunmaktadır: biri yazıcı tarafında ve diğeri kağıt kapağı tarafında. Termal kağıdı yüklerken kağıt kesiciler ile parmaklarınızı kesmemeye dikkat edin.
- ◆ Yazdırma işleminin hemen sonrasında ısınmış durumda olabileceğinden, termal başlığa KESİNLİKLE dokunmayın.
- ◆ Yazıcıdaki baskı levhasına ve dişilerine DOKUNMAYIN. Bu eylem, baskı kalitesinde azalmaya ya da cihazın hasar görmesine neden olabilir.

3. Termal kağıdın ucu kağıt çıkışından 5 cm veya daha uzun gözükene kadar termal kağıdı düz bir şekilde çekin.
Termal kağıdın eğik olmadığından emin olun.



Şekil 9-3 Termal Kağıt Ayarı Yönü Örneği

NOT

- ◆ Termal kağıt, kağıt tutucuya bir açıyla yüklenirse termal kağıt düz çıkarılamayabilir. Bu durumda termal kağıdı düzgün şekilde yerleştirin.

4. Kağıt kapağını kapatmak için kağıt kapağının ortasına sıkıca bastırın (Şekil 9-4'teki ok).

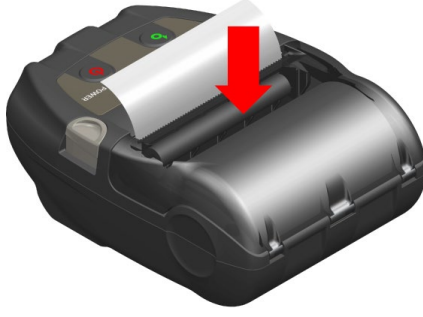

Şekil 9-4 Kağıt Kapağı

NOT

- ◆ Kağıt kapak kapatıldığında, yazıcının bir bölümüyle sürtünmeden dolayı termal kağıdın üstü renklenebilir. Böyle bir durumda, termal kağıdı birkaç santimetre besleyin ve yazdırmaya başlamadan önce termal kağıdın üstünü kesin.
- ◆ Kağıt çıkışının üzerini **KAPATMAYIN** ya da dışarı doğru çıkan termal kağıda **BASTIRMAYIN**. Bu eylemler, kağıt sıkışıklığına neden olabilir.

İPUCU

- Yazıcının termal kağıt içerisindeyken uzun süre bekletilmesi, termal kağıdın ortam değişikliği nedeniyle termal başlığa yapışmasından kaynaklanan bir kağıt besleme sorununa neden olabilir. Böyle bir durumun meydana gelmesi halinde, termal kağıdı termal başlıktan ayırmak için kağıt kapağını açın ve daha sonra, kullanmadan önce kağıt kapağını kapatın.

■ Termal Kağıt Şekli

Daima belirtilen termal kağıt türünü kullanın. Ayrıntılar için bkz. "19. AKSESUARLAR VE SARF MALZEMELERİ".

NOT

- ◆ Maksimum çapı 40 mm veya daha az olan termal kağıt kullanın.
- ◆ Maksimum genişliği sarım sapması dahil, her bir kağıdın genişliği +0,5 mm'ye eşit veya daha küçük termal kağıt kullanın.
- ◆ Termal kağıdın yapışkanlı ya da bantlı ucunu KULLANMAYIN.
- ◆ Çekirdek iç çapı 8 mm veya daha fazla olan termal kağıt kullanın.

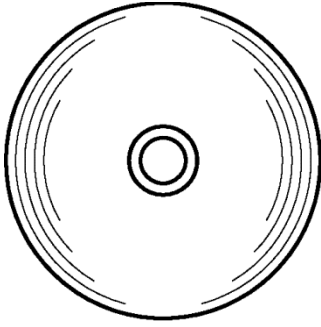

DOĞRU

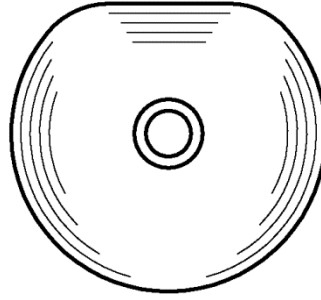

YANLIŞ

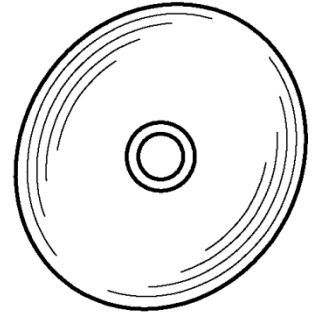

YANLIŞ

NOT

- ◆ Biçimi bozulmuş termal kağıtları KULLANMAYIN. Bu işlem, yazıcıda hasara neden olabilir.

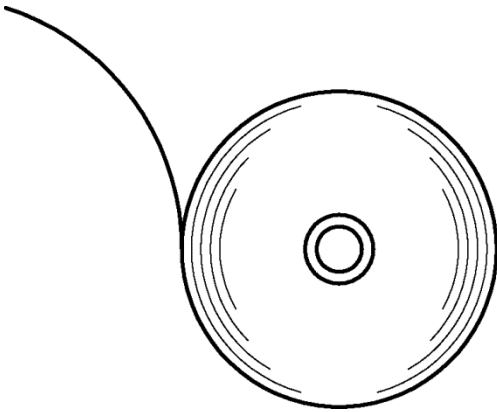

DOĞRU

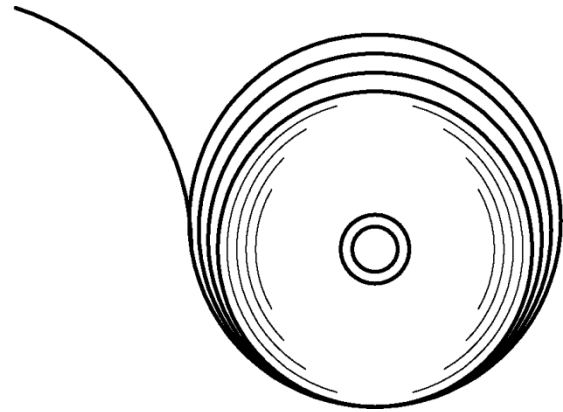

YANLIŞ

NOT

- ◆ Gevşemiş termal kağıt rulosu kullanıldığında ruloyu kullanmadan önce geri sarın.

10. TEST YAZDIRMASI

Yazıcı bir test yazdırması işlemi gerçekleştirebilir.

Test yazdırmasında, ürün bilgisi sürümü, işlem ayarlarının ayar değerleri vb. yazdırılır.

■ Test Yazdırması Prosedürü

1. Termal kağıdı yazıcıya "9. TERMAL KAĞIT AYARI" kısmında belirtildiği gibi takın. Hata oluşmadığından emin olun ve yazıcıyı kapatın.
2. FEED Düğmesini basılı tutarken POWER Düğmesine basın. POWER Düğmesini bırakın. Test yazdırma başladığında, FEED Düğmesini bırakın.

```
Thermal Printer
MP-B20 [ Ver X.XX.XX ]
DD, MMM, YYYY
Copyright (C):SII

* MS1 *
1) Interface: Wireless

* MS3 *
1) Auto Status Back: Enable
2) Init. Response: Enable
3) Realtime Command: Enable
4) Error Through: Enable
5) Response Data Discarding:
   Disable
7) Kanji Code: JIS
8) Reverse Function: Disable

* MS4 *
* Print Density: 100[%]

* MS5 *
* Thermal Paper: TF50KS-EY

* MS7-8 *
* Auto Power Off Time:
  0[sec]

* USB Communication *
* USB Device Class: Printer

* Bluetooth Communication *
* Printer name:
  MP-B20
* Address: XX:XX:XX:XX:XX:XX
* iOS Auto Connection: Enable
* Security Mode: SSP
* Inquiry Response:Pairing Mode
* AssocModel:Just Works

* Font Information *
JIS X 0208-1997 Font Exist
* Gaiji Font: Enable
* Download Font: Enable
* Character Code Table:
  Code Page 437
* International Character:
  USA

* Serial Number Information *
XXXXXXXXXX

████████████████████
```

Şekil 10-1 Test Yazdırması Örneği

```
* Bluetooth Communication *
* Printer Name:
  MP-B20
* Address: XX:XX:XX:XX:XX:XX
* iOS Auto Connection: Enable
* Security Mode: SSP
* Inquiry Response: Pairing Mode
* AssocModel:Just Works
```

Şekil 10-2 Bluetooth Bilgilerini Yazdırma Örneği

Tablo 10-1 Bluetooth Arabirim Bilgileri

Öge	Açıklama
Printer Name	Bluetooth Cihazı Adı
Address	Bluetooth Adresi
iOS Auto Connection	Seçili iOS Otomatik Bağlantısı
Security Mode	Seçilen Güvenlik Modu
Inquiry Response	Seçilen Arama Modu
AssocModel	Seçilen İlişki Modeli

3. Test yazdırmasından sonra mod seçimi iletisi Şekil 10-3'de gösterildiği gibi yazdırılır. Yazıcı hazır durumuna geri dönmek için Mod Seçimi İletisinde "0: Normal Mode" ögesini seçin. (FEED düğmesine basmadan POWER Düğmesine basın.) Diğer modları seçmek için seçili mod numarasına karşılık gelecek kadar FEED Düğmesine basın ve sonra POWER Düğmesine basın.

```
[Mode Select]
0 : Normal Mode
1 : Setting Mode
2 : Change Communication I/F
3 : Hex Dump Mode

Press the FEED switch an equal
number of times to the selected
number. After that, press the
POWER switch.
```

Şekil 10-3 Mod Seçimi Mesajı

11. İŞLEV AYARLARI

Bu yazıcı kullanım koşullarına ve kullanım amacına bağlı olarak çeşitli işlevleri ayarlayabilir. Ayar içerikleri yazıcıya takılı FLASH bellekteki Bellek Düğmesinde depolanır (bundan sonra MS olarak bahsedilecektir) ve düğmeleri, yazılımı veya komut girişini kullanarak MS'yi ayarlamak mümkündür. Bu kısımda düğmeler kullanılarak ayarlama prosedürü açıklanmaktadır. MS ayar listesi için bkz. "20. MS AYARLARI LİSTESİ".

NOT

- ◆ Tabloda 0 veya 1 için "Sabit" belirtildiğinde değeri belirtildiği gibi ayarladığınızdan emin olun. Aksi takdirde yazıcı düzgün çalışmayabilir veya arızalanabilir.

İPUCU

- İleti yazdırdıktan sonra düğmelerden hiçbirine 30 saniye içinde basılmazsa yazıcı Ayar Modundan çıkar ve yazdırmaya hazır durumuna döner.
- Bellek anahtarı ayrıca yazılımdan ayarlanabilir. Arka kapakta verilen indirme sayfasından yazılımı indirin.
Aşağıdaki yazılım ayarlanabilir.
 - Windows için:
"Tool"daki "Memory Switch" yazıcının özelliğinden başlatılabilir.
 - iOS ve Android için:
App Store veya Google Play ile sağlanan "SII MP-A Utility" Uygulaması.

■ Düğmeleri Kullanarak İşlevleri Ayarlama Prosedürü

Düğmeleri kullanarak işlevleri ayarlamak için yazıcıyı ayarlayın Ayar Modunda. Ayar Moduna girmek için aşağıdaki prosedürü izleyin.

1. Termal kağıdı yazıcıya "9. TERMAL KAĞIT AYARI".
Hata oluşmadığından emin olun ve yazıcıyı kapatın.
Hata durumları için bkz. "7. YAZICI LED EKRANI".
2. FEED Düğmesini basılı tutarken POWER Düğmesine basın. POWER Düğmesini bırakın. Test yazdırma başladığında, FEED Düğmesini bırakın.

3. Test yazdırmasından sonra mod seçimi iletisi Şekil 11-1'de gösterildiği gibi yazdırılır. İşlev Ayarı moduna girmek için "1 : Settings Mode" öğesini seçin. (FEED Düğmesine bir defa basın ve ardından POWER Düğmesine basın.)

```
[Mode Select]
0 : Normal Mode
1 : Setting Mode
2 : Change Communication I/F
3 : Hex Dump Mode

Press the FEED switch an equal
number of times to the selected
number. After that, press the
POWER switch.
```

- FEED Düğmesine bir defa basıldığında "1 : Setting Mode" seçilir.
- FEED Düğmesine basmadan POWER Düğmesine basıldığında "0: Normal Mode" seçilir.

Şekil 11-1 Mod Seçimi Mesajı

4. Yazıcı, Ayar Moduna girdiğinde Şekil 11-2'de gösterildiği gibi ayarlanacak MS seçimine ait bir ileti yazdırılır. Seçilen MS numarasına göre bir kaç defa FEED Düğmesine basın ve ardından POWER Düğmesine basın.

```
[MS Selection]
0 : Exit
1 : MS1 Setting
2 : MS3 Setting
3 : MS4 Setting
4 : MS5 Setting
5 : MS7,8 Setting
6 : Wireless Setting
7 : USB Setting
8 : International Character
9 : Character Code Table
10: MS Default Setting

Press the FEED switch an equal
number of times to the selected
number. After that, press the
POWER switch.
```

- FEED Düğmesine bir defa basıldığında "1 : MS1 Setting" seçilir.
- FEED Düğmesine basmadan POWER Düğmesine basıldığında "0 : Exit" seçilir.

Şekil 11-2 MS Seçim Mesajı

5. Şekil 11-3'te gösterilen örnekteki gibi seçilen MS'e atanan işlevleri seçmek için bir mesaj yazdırılır. Seçilen işlev numarasına göre bir kaç defa FEED Düğmesine basın ve ardından POWER Düğmesine basın.

```
[MS1 Setting]
0 : Return to MS selection
1 : Interface

Press the FEED switch an equal
number of times to the selected
number. After that, press the
POWER switch.
```

- FEED Düğmesine bir defa basıldığında "1 : Interface" seçilir.
- FEED Düğmesine basmadan POWER Düğmesine basıldığında "0 : Return to MS Selection" seçilir.

**Şekil 11-3 İşlev Seçimi Mesajı
(Örnek: Seçili MS1 Ayarı)**

6. Şekil 11-4'te gösterilen örnekteki gibi seçilen işlevin ayar değerini seçmek için bir ileti yazdırılır. Seçilen ayar değeri numarasına göre bir kaç defa FEED Düğmesine basın ve ardından POWER Düğmesine basın.

```
[Interface]
0 : Return to function selection
1 : USB
2 : Wireless

Press the FEED switch an equal
number of times to the selected
number. After that, press the
POWER switch.
```

- FEED Düğmesine iki defa basıldığında "2 : Wireless" seçilir.

**Şekil 11-4 Ayar Değeri Seçimi Mesajı
(Örnek: Seçili Arabirim)**

7. Şekil 11-5'te gösterilen örnekteki gibi seçilen ayar değerini onaylamak için bir ileti yazdırılır.

```
[Interface]
Set "Wireless" ?
Save      : FEED Switch
Discard   : POWER Switch
```

**Şekil 11-5 Ayar Değeri Onayı Mesajı
(Örnek: Seçili Kablosuz)**

Ayar değerini belleğe kaydetmek için FEED Düğmesine basın. Şekil 11-2 MS Seçim Mesajı yazdırılır.

Seçilen öğeyi atmak için POWER Düğmesine basın. İşlev Seçimi Mesajı Şekil 11-3'te gösterilen örnek gibi yazdırılır. "0 : Return to MS Selection" seçilirse işlev seçimi gerçekleştirilmez ve Şekil 11-2 MS Seçim Mesajı yazdırılır. (FEED düğmesine basmadan POWER Düğmesine basın.)

İşlevleri ayarlamaya devam etmek için 4'e dönün.

8. İşlev Ayarı modundan çıkmak için "0 : Exit" öğesini Şekil 11-2 MS Seçim Mesajı içinde seçin. (FEED düğmesine basmadan POWER Düğmesine basın.)
Test yazdırması ve Şekil 11-1 Mod Seçimi Mesajı yazdırması yeniden başlatılır. İşlevlerin düzgün ayarlandığını doğrulayın.

Yazıcı hazır durumuna geri dönmek için Mod Seçimi İletisinde "0: Normal Mode"u seçin. (FEED düğmesine basmadan POWER Düğmesine basın.)

İşlevleri yeniden ayarlamak için 3'e dönün.

12. ANA CİHAZA BAĞLANMA

Yazıcı, USB arabirimini ve Bluetooth arabirimini destekler.

Yazıcının işlev ayarları kullanılacak arabirime bağlı olarak değişebilir. Ayrıntılar için bkz. "MP-B20 SERİSİ TERMAL YAZICI TEKNİK REFERANS".

İletişim hızı, yazılımla işlemeye veya baskı içeriğine bağlı olarak düşebilir.

Radio dalgaları yayımının yasaklandığı yerlerde arabirimin USB olarak ayarlanması gerekir.

Arabirimi geçici olarak değiştirmek için yazıcı açıkken 3 saniye içinde POWER Düğmesine 3 kez basın.

■ USB Arabirimi

1. Yazıcı gücünün kapalı olduğundan emin olun.
2. Yazıcıda USB konektörünün kapağını açın ve USB kablosu fişini USB konektörüne Şekil 12-1'de gösterildiği gibi bağlayın.



Şekil 12-1 Yazıcı ve USB Kablosu Bağlantısı

3. Yazıcıyı açın ve verileri ana cihazdan yazıcıya gönderin.
4. Verilerin doğru şekilde yazdırıldığını doğrulayın.

NOT

- ◆ USB kablosunu USB konektörüne bağlarken fişi uca itin.
- ◆ Kabloyu takarken ya da çıkarırken fiş kısmından tutun ve asla kabloyu çekmeyin.

■ Bluetooth Arabirimi

1. Yazıcıyı açın ve ana cihazla eşleştirin.
Fabrikadan çıktığında güç düğmesine 7 saniye veya daha fazla süreyle basıldığında yazıcı yaklaşık 60 saniye kadar eşleştirme moduna girer. Eşleştirme modu başladığında POWER LED saniyede 5 kez yeşil renkte yanıp söner. Bu süreç esnasında, yazıcıyı ana cihazla eşleştirin. Fabrika çıkışında eşleştirme SSP (Basit Güvenli Eşleştirme) tarafından gerçekleştirilir. Bununla beraber, ana cihaz SSP'yi desteklemediğinde ya da İşlev Ayarlarındaki Güvenlik Modu PIN olarak ayarlandığında PIN kodu kullanılır. Nakliye sırasında PIN kodu "0000"dır.
2. Bluetooth bağlantısını ana cihazdan yönetin.
3. Ana cihazda iletişim durumunu kontrol edin.
4. Verileri ana cihazdan gönderin ve verilerin doğru yazdırıldığını doğrulayın.



UYARI

- ◆ Yazıcı tıbbi veya diğer elektronik cihazları etkileyebilir. İlgili üretici veya bayilerden radyo girişiminden kaynaklanan etkiyle ilgili bilgi ve veri edinin.
- ◆ Yazıcıyı tıbbi kurumlarda kullanırken, bu kurumların kurallarına uyun.
- ◆ Yazıcıyı, kullanımının yasak olduğu alan veya bölgelerde KULLANMAYIN.

İPUCU

- İletişim mesafesi yaklaşık 10 m'dir. Bununla birlikte, mesafe radyo girişimi ve çevreye bağlı olarak değişebilir.

13. KEMER TUTUCUNUN TAKILMASI/ÇIKARILMASI

Bu yazıcıya yazıcıyı taşımaya uygun kemer tutucu takılabilir.

Fabrika çıkışında kemer tutucu yazıcıya takılı durumdadır.

Yazıcıyı tek başına kullanırken kemer tutucuyu çıkarın, yuvanın bir eklentisi olan ara parçayı takın ve yazıcıyı yuvaya yerleştirin. Daha ayrıntılı bilgi için bkz. "14. YUVANIN BAĞLANMASI".

■ Kemer Tutucunun Takılması/Çıkarılması

Kemer tutucu yazıcıya vidayla sabitlenir (1 yerde).

Kemer tutucuyu çıkarmak için vidayı yazıcıdan çıkarın.

Kemer tutucuyu takmak için kemer tutucuyu kemer tutucu bağlama parçasının vida deliğiyle hizalayıp vidayla sabitleyin.



Şekil 13-1 Kemer Tutucunun Takılması/Çıkarılması

14. YUVANIN BAĞLANMASI

Yuva, yazıcıyı tek başına kullanmak ya da yazıcıya bağlanabilen şarj standı olarak kullanmak içindir. Yuva isteğe bağlı bir aksesuardır. "18. TEKNİK ÖZELLİKLER" ve "19. AKSESUARLAR VE SARF MALZEMELERİ" bölümlerine bakın ve bu referanslarda listelenen ürünlerimizi satın aldığınızdan emin olun.

NOT

- ◆ Yazıcıyı tek başına kullanırken yazıcıyı yuvaya sabitlediğinizden emin olun. Yuvayı yalnızca yazıcının şarj standı olarak kullanırken yazıcıyı yuvaya vidayla sabitlemek gerekmez.

■ Yuvanın Her Bir Parçası

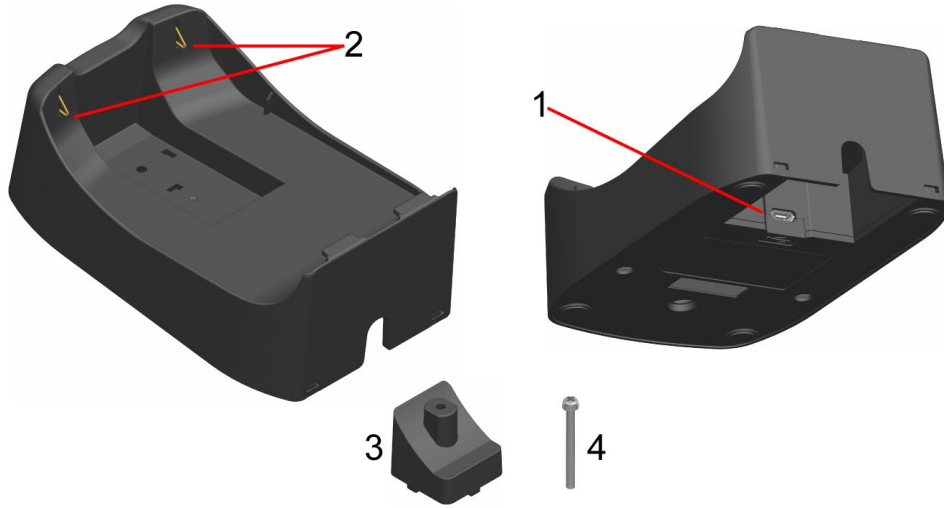

Şekil 14-1 Yuvanın Her Bir Parçası (CDL-B01K-1)

1 USB konektörü

USB kablosu buraya bağlanır.

2 Şarj bağlantı ucu

Yazıcıyı ayarlarken bu şarj bağlantı ucu yazıcının şarj bağlantı ucuna bağlanır.

3 Ara parça

Ara parça yazıcı tek başına kullanırken yazıcıyı yuvaya sabitlemek için kullanılır.

4 Vida

Vida, yazıcı tek başına kullanırken yazıcıyı yuvaya ara parçayla sabitlemek için kullanılır.

■ Yuvanın Bağlanması

1. Yazıcıyı ters çevirin ve kemer tutucuyu yazıcıdan çıkarın.
Kemer tutucuyu çıkarmak için bkz. "13. KEMER TUTUCUNUN TAKILMASI/ÇIKARILMASI".
2. Ara parçayı Şekil 14-2'deki ok 1 yönünde kemer tutucu bağlama parçasının vida deliğiyle hizalayın.
3. Yuvayı ters çevirin, ara parça Şekil 14-2'deki ok 2 yönünde bağlanmış şekilde yuvayı yazıcıya oturtun.
4. Yuvayı yazıcıya Şekil 14-2'deki ok 3 yönünde vida ile sabitleyin.

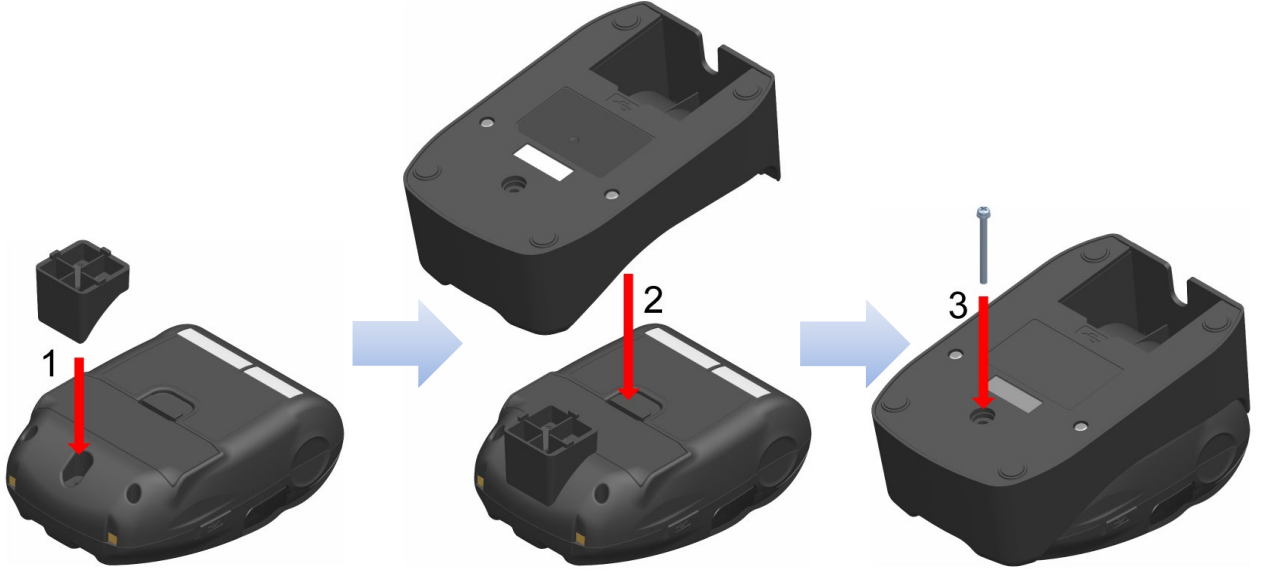

Şekil 14-2 Yuvanın Yazıcıya Bağlanması

15. PİL TAKIMININ DEĞİŞTİRİLMESİ

Pil takımı fabrika çıkışında takılmıştır ama pilin arızalanması ya da kullanım ömrünün dolması durumunda yenisiyle değiştirilmelidir.

Pil takımı isteğe bağlı bir aksesuardır. "18. TEKNİK ÖZELLİKLER" ve "19. AKSESUARLAR VE SARF MALZEMELERİ" bölümlerine bakın ve bu referanslarda listelenen ürünlerimizi satın aldığınızdan emin olun.

■ Pil Takımının Değiştirilmesi

1. Yazıcının kapalı olduğundan emin olun.
2. Yazıcıyı ters çevirin ve kemer tutucuyu yazıcıdan çıkarın.
Kemer tutucuyu çıkarmak için bkz. "13. KEMER TUTUCUNUN TAKILMASI/ÇIKARILMASI".
3. Şekil 15-1'de gibi pil kapağını "A" kolunu ok 1 yönünde bastırarak ok 2 yönünde yukarı çekerek çıkarın.

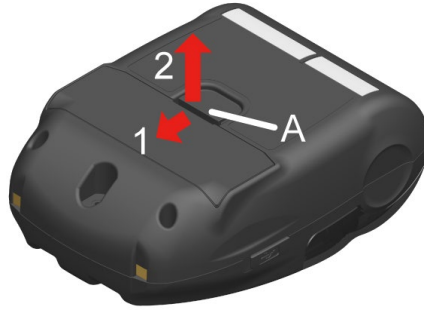

Şekil 15-1 Pil Takımının Çıkarılması (1)

4. Pil takımının "b" tırnağını tutarak pil takımını yazıcıdan yukarı çekin.

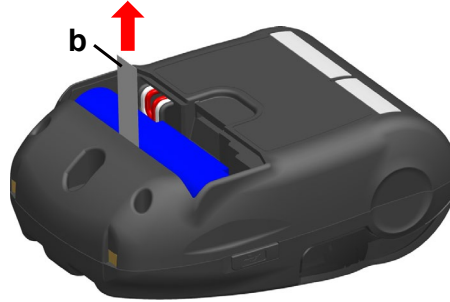

Şekil 15-2 Pil Takımının Çıkarılması (2)

5. Pil takımının konektörünü dışarı çekin.

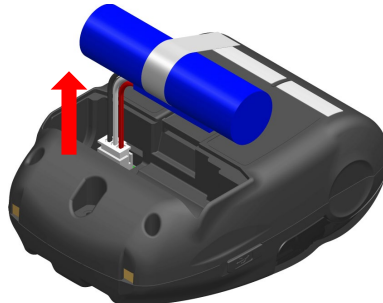

Şekil 15-3 Pil Takımının Çıkarılması (3)

6. Takılacak pil takımının konektörünü sokun.

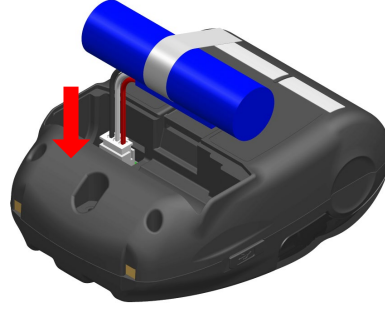

Şekil 15-4 Pili Takımının Takılması (1)

7. Pili takımını Şekil 15-5'te gösterildiği şekilde takın. Pili takımının "c" çıkıntısını ve "d" giriş/çıkış kablosunu sırasıyla yazıcının "C" girintisinin ve "D" ara parçasının içine yerleştirin. Pili kapağı yalnızca pili takımı düzgün yerleştirildiğinde kapatılabilir.

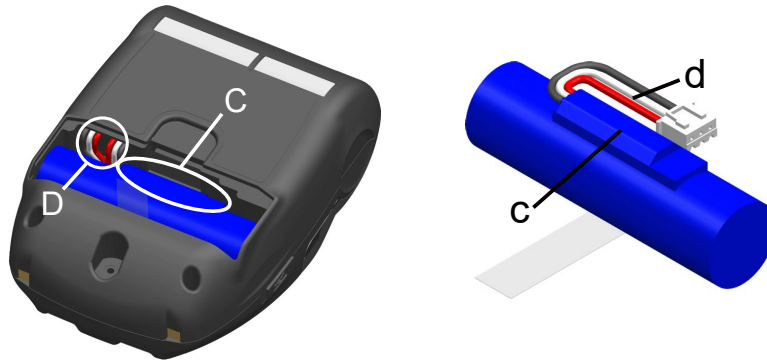

Şekil 15-5 Pili Takımının Takılması (2)

8. Pili kapağını kapatın.

NOT

- ◆ Pili takımını değiştirirken yazıcıyı kapattığınızdan emin olun.
- ◆ Kayıt komutuyla kayıt verilerini veya işlev ayarı komutuyla ayarları kaydederken pili takımını çıkarılırsa veriler kaybolabilir.
- ◆ Pili takımı önlemleri için bkz. "2. GÜVENLİK TEDBİRLERİ" ve "3. ÇALIŞTIRMA TEDBİRLERİ".

İPUCU

- Pili takımı kullanıldığında ısınabilir. Bu durum normaldir ve bir arıza değildir.
- Pili takımının kullanılabilir süresi önemli ölçüde kısalsa pili kullanım ömrünün sonuna gelmiştir. Lütfen yeni bir pili takımı satın alın.
- Pili takımı düşük sıcaklıkta kullanıldığında yazıcının kullanılabilir çalışma süresi kısalsabilir.
- Pili, kullanılmasa bile bozulabilir.
- Otomatik Güç Kapatma Ayarı Etkin olarak ayarlandığında, ayarlanan süre içinde çalıştırılmadığında yazıcı otomatik olarak kapanır ve bu, pilin gereksiz yere tüketilmesini önleyebilir. Daha fazla ayrıntı için bkz. "11. İŞLEV AYARLARI".
- Tam bir tur döndürerek d giriş/çıkış kablosu D alanına daha kolay takılabilir.
- Kullanılmış veya gereksiz pilleri yerel düzenlemelere göre atın.

16. YAZICININ BAKIMI

Yazıcının termal başlığı kullanıcı bakımı gerektirmez.

Kağıt tozu biriktiğinde, termal başlığı temizleme uzun süre yazdırma kalitesini koruyabilir.

■ Termal Başlığın / Baskı Levhasının Temizlenmesi

1. Yazıcıyı kapatın.
2. Pil takımını yazıcıdan çıkarın.
3. Kağıt kapağını açın.
4. Termal başlığı ve/veya baskı levhasını az miktarda etil alkol ile nemlendirilmiş bir pamuklu çubuk ile temizleyin. (Bkz. Şekil 16-1.)

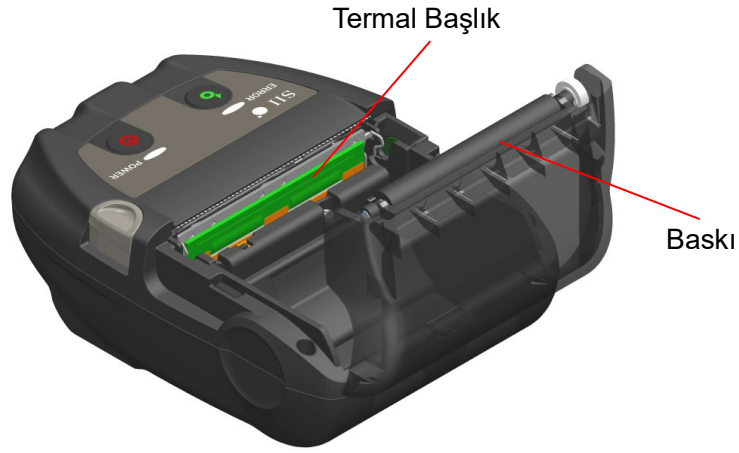

Şekil 16-1 Termal Başlığın/Baskı Levhasının Temizlenmesi

5. Termal başlık ve baskı levhasının üzerinde kalan etil alkol tamamen kuruyana kadar bekleyin ve ardından kağıt kapağını kapatın.

NOT

- ◆ Termal başlığı soğuduktan sonra temizleyin.
- ◆ Termal başlığı, bir pamuklu çubukla ya da başka bir yumuşak maddeyle sildiğinizden emin olun.
- ◆ Yazıcının kağıt çıkışında 2 adet kağıt kesici bulunmaktadır: biri yazıcı tarafında ve diğeri kağıt kapağı tarafında. Temizleme sırasında kağıt kesicilerle parmaklarınızı kesmediğinizden emin olun.
- ◆ Baskı levhası dışına DOKUNMAYIN. Bu eylem, baskı kalitesinde azalmaya ya da cihazın hasar görmesine neden olabilir.

17. SORUN GİDERME

Onarım talebinde bulunmadan önce aşağıdaki hususları kontrol edin:

■ Güç açılmıyor

- Belirtilen pil takımı mı kullanılıyor?
- Pil takımı yeterince şarj edilmiş mi?
- Pil takımı yanlış mı takılmış?

■ Yazıcı yazdırmıyor veya bağlanmıyor

- USB kablosu doğru şekilde bağlanmış mı?
- USB kablosunun teknik özellikleri bu kılavuzdaki teknik özelliklere uygun mu?
- Kullanılan arabirim yazıcıya uygun mu?
- Bluetooth iletişim durumu normal mi?
- Yazıcı ile ana cihaz arasındaki iletişim koşulları doğru mu?
- Belirtilen termal kağıt kullanılıyor mu? Kağıt yönü (yüz/arka) doğru mu?

■ Hata mesajı görüntüleniyor

- Bkz. "7. YAZICI LED EKRANI".
- Yazıcının işlev ayarları doğru mu?

■ Pil takımı takılamıyor

- Pil takımı düzgün takılmış mı?
- Belirtilen pil takımı mı kullanılıyor?

■ Pil takımı şarj edilse bile hemen bitiyor

- Pil doğru şekilde mi şarj edildi?
- Pil takımı doğru şekilde şarj edildiyse ancak uzun süre dayanmıyorsa pil bitmek üzeredir. Yenisiyle değiştirin.

18. TEKNİK ÖZELLİKLER

■ Yazıcının Teknik Özellikleri

Öge	Teknik Özellikleri
Model	MP-B20-B02JK1
Yazdırma yöntemi	Termal yazdırma
Nokta yoğunluğu	8 nokta/mm
Kağıt genişliği / Yazdırma genişliği (Etkin nokta sayısı)	58 mm / 48 mm (384 nokta)
Satır başına karakter sayısı ^{*1}	24 nokta × 12 nokta 32 rakam 16 nokta × 8 nokta 48 rakam
Karakter boyutu (Y × G)	1 bayt: Y 24 nokta × G 12 nokta, Y 16 nokta × G 8 nokta 2-bayt: Y 24 nokta × G 24 nokta, Y 16 nokta × G 16 nokta
Yazdırma hızı maks.	80 mm/sn
Çalıştırma sıcaklığı	-10°C ila 50°C (14°F ila 122°F)
Bağıl nem ^{*2}	%30 BN ila %85 BN
Ebat (G × D × Y)	79 mm × 110 mm × 44 mm
Ağırlık	Yaklaşık 180 g (pil takımı dahil, kemer tutucu ve termal kağıt hariç)

*1: Sayı 1 baytlık karakter içindir ve karakter aralığı 0 nokta olduğunda.

*2: Her sıcaklıktaki doğrulanabilir nem aralığı için "MP-B20 SERİSİ TERMAL YAZICI TEKNİK REFERANSI"na bakın.

■ Pil Takımı Teknik Özellikleri

(Fabrika Çıkışında Yazıcıya Takılmıştır)

Öge	Teknik Özellikleri
Model	BP-B0326-A1
Pil	Lityum iyon
Anma gerilimi	DC3,7 V
Anma kapasitesi	2600 mAh
Çalıştırma Sıcaklığı	-10°C ila 50°C (14°F ila 122°F) (yazdırma) 0°C ila 40°C (32°F ila 104°F) (şarj)
Ağırlık	Yaklaşık 49 g

(Belirtilen Aksesuarlar)

Öge	Teknik Özellikleri
Model	BP-B0326-B1
Pil	Lityum iyon
Anma gerilimi	DC3,7 V
Anma kapasitesi	2600 mAh
Çalıştırma Sıcaklığı	-10°C ila 50°C (14°F ila 122°F) (yazdırma) 0°C ila 40°C (32°F ila 104°F) (şarj)
Ağırlık	Yaklaşık 49 g

■ Yuva Teknik Özellikleri

(Belirtilen Aksesuarlar)

Öğe	Teknik Özellikleri
Model	CDL-B01K-1
Çalıştırma sıcaklığı	-10°C ila 50°C (14°F ila 122°F)
Bağıl nem*	%30 BN ila %85 BN
Ebat (G × D × Y)	81 mm × 128 mm × 50 mm
Ağırlık	Yaklaşık 100 g

*: Her sıcaklıktaki doğrulanabilir nem aralığı için "MP-B20 SERİSİ TERMAL YAZICI TEKNİK REFERANSI"na bakın.

■ USB Kablosu Teknik Özellikleri

(Belirtilen Aksesuarlar)

Öğe	Teknik Özellikleri
Model	IFC-U03-1
Renk	Siyah
Uzunluk	Yaklaşık 1500 mm
Fiş C1	Seri "A" fişi
Fiş C2	Seri "mikro-B" fişi

■ Arabirim Özellikleri

USB arabirimi özellikleri

Öğe	Teknik Özellikleri
Sürüm	Sür. 2.0
Yazıcı veri iletim modu	Yığın transfer (12 Mb/sn)

Bluetooth arabirimi teknik özellikleri

Öğe	Teknik Özellikleri
Sürüm	Sür. 3.0
İletim güç sınıfı	Sınıf 2
Profil	SPP, iAP2

■ Satış Hedefleri

Yazıcı ve belirtilen aksesuarlar için satış hedefleri aşağıda listelenmiştir.

Ülke/Bölge*	Yazıcı	Yuva	Pil Takımı
Japonya	MP-B20-B02JK1	CDL-B01K-1	BP-B0326-B1
ABD, Kanada			
AB, EFTA, Birleşik Krallık			
Türkiye			

*: Ürünleri yukarıda listelenenler dışındaki ülkelerde/bölgelerde kullanmak istediğinizde SII satış temsilcinize danışın.

19. AKSESUARLAR VE SARF MALZEMELERİ

■ Belirtilen Aksesuarlar

Ad	Model
Yuva	CDL-B01K-1
Pil takımı	BP-B0326-B1
USB kablosu*	IFC-U03-1

*: Fabrika çıkışında yazıcıya eklenmiştir.

■ Belirtilen Termal Kağıt*

Model	Üretici
TF50KS-E2D	Nippon Paper
TF50KS-EY	Nippon Paper
PD160R-63	Oji Paper
AF50KS-E	Jujo Thermal
KT55F20	Papierfabrik August Koehler
F5041	Mitsubishi HiTec Paper
KT48PF	Papierfabrik August Koehler

*: Maksimum çapı 40 mm veya daha az olan termal kağıt kullanın.

Maksimum genişliği sarım sapması dahil, her bir kağıdın genişliği +0,5 mm'ye eşit veya daha küçük termal kağıt kullanın.

Belirtilen dışında bir termal kağıt kullanılacağı zaman, baskı kalitesi ya da termal başlık kullanım ömrü konusunda bir garanti verilemez.

20. MS AYARLARI LİSTESİ

: Varsayılan değer

Genel Ayar 1

MS	İşlev	Değer	
		0	1
1-1	Arabirim Seçimi (Arabirim)	USB	Kablosuz
1-2 ila 8	Ayrılmış	-	Sabit

Genel Ayar 3

MS	İşlev	Değer	
		0	1
3-1	Otomatik Durum Yanıtı Seçimi (Auto Status Back)	Etkin	Devre Dışı
3-2	Başlatılmış Yanıt Seçimi (Init. Response)	Etkin	Devre Dışı
3-3	Gerçek Zamanlı Komut Seçimi (Realtime Command)	Etkin	Devre Dışı
3-4	Bir Hata Oluştığında Veri Atma Seçimi (Error Through)	Etkin	Devre Dışı
3-5	Çıkış Arabelleği Dolduğunda Veri Atma Seçimi (Response Data Discarding)	Etkin	Devre Dışı
3-6	Ayrılmış	-	Sabit
3-7	Kanji Kodu Sistemi Seçimi (Kanji Code)	Shift-JIS Kodu	JIS kodu
3-8	Ayrılmış	-	Sabit

Genel Ayar 4

MS	İşlev	Değer	
		0	1
4-1 ila 8	Yazdırma Yoğunluğu Seçimi (Print Density)	01000110B: %70 01001011B: %75 01010000B: %80 01010101B: %85 01011010B: %90 01011111B: %95 01100100B: %100 01101001B: %105 01101110B: %110 01110011B: %115 01111000B: %120 01111101B: %125 1000010B: %130	

Genel Ayar 5

MS	İşlev	Değer	
		0	1
5-1 ila 8	Termal kağıt seçimi (Thermal Paper)	00000000B: TF50KS-E2D 00000001B: TF50KS-EY 00000011B: PD160R-63 00000101B: AF50KS-E 00000110B: KT55F20 00000111B: F5041 00001000B: KT48PF Yukarıdakilerin dışında: Yasak	

Otomatik Güç Kapatma Zamanı Ayarı

MS	İşlev	Değer	
		0	1
7 ila 8	Otomatik Kapatma Zamanı Ayarı (Auto Power Off Time) MS7 : Düşük 8 bit MS8 : Yüksek 8 bit	Saniye olarak ayarlı Yüksek 8 bit ve düşük 8 bit toplamı: 0 veya 60 ila 65535 saniye (0: Devre Dışı)	

Uluslararası Karakter Ayarı

MS	İşlev	Değer	
		0	1
15	Uluslararası Karakter Seçimi (International Character Select)	00000000B: ABD 00000001B: Fransa 00000010B: Almanya 00000011B: Birleşik Krallık 00000100B: Danimarka I 00000101B: İsveç 00000110B: İtalya 00000111B: İspanya I 00001000B: Japonya 00001001B: Norveç 00001010B: Danimarka II 00001011B: İspanya II 00001100B: Latin Amerika 00001101B: Yasak 00001110B: Yasak 00001111B: Yasak 00010000B: Yasak 00010001B: Arabistan Yukarıdakilerin dışında: Yasak	

Karakter Kod Tablosu Ayarı

MS	İşlev	Değer	
		0	1
16	Karakter Kod Tablosu Ayarı (Character Code Table Select)	00000000B: ABD, Standart Avrupa (Kod Sayfası 437) 00000001B: Katakana 00000010B: Çok Dilli (Kod Sayfası 850) 00000011B: Portekizce (Kod Sayfası 860) 00000100B: Kanada Fransızcası (Kod Sayfası 863) 00000101B: Nordik (Kod Sayfası 865) 00001101B: Türkçe (Kod Sayfası 857) 00001110B: Yunanca (Kod Sayfası 737) 00010000B: Latince (Kod Sayfası 1252) 00010001B: Rusça (Kod Sayfası 866) 00010010B: Doğu Avrupa (Kod Sayfası 852) 00010011B: Avro (Kod Sayfası 858) 00100010B: Kril (Kod Sayfası 855) 00100101B: Arapça (Kod Sayfası 864) 00101101B: Orta Avrupa (Kod Sayfası 1250) 00101110B: Kril (Kod Sayfası 1251) 00101111B: Yunanca (Kod Sayfası 1253) 00110000B: Türkçe (Kod Sayfası 1254) 11111111B: Kullanıcı Sayfası Yukarıdakilerin dışında: Yasak	



Seiko Instruments Inc.
1-8, Nakase, Mihama-ku, Chiba-shi,
Chiba 261-8507, Japonya
Print System Division
Telefon:+81-43-211-1106
Faks:+81-43-211-8037

Seiko Instruments USA Inc.
Thermal Printer Div.
21221 S. Western Avenue, Suite 250, Torrance, CA 90501, USA
Telefon:+1-310-517-7778 Faks:+1-310-517-7779

Seiko Instruments GmbH (ekonomik operatör)
Siemensstrasse 9, D-63263 Neu-Isenburg, Almanya
Telefon:+49-6102-297-0 Faks:+49-6102-297-222
info@seiko-instruments.de

Seiko Instruments (H.K.) Ltd.
4-5/F, Wyler Center 2,200 Tai Lin Pai Road, Kwai Chung, N.T., Kowloon, Hong Kong
Telefon:+852-2494-5160 Faks:+852-2424-0901

İndirme sayfası:<https://www.sii.co.jp/sps/eg/download/index.html>

(Teknik özelliklerde herhangi bir bildirimde bulunulmaksızın değişiklik yapılabilir.)